

# D.EASYDESIGN 10SF D.EASYDESIGN 14HP



MANUALE D'USO E INSTALLAZIONE



NOTA BENE:

Leggere attentamente questo manuale prima di installare e/o utilizzare il prodotto. Conservare il presente manuale per futura consultazione.



## ISTRUZIONI DI SICUREZZA

### IMPORTANTE!

I CONDIZIONATORI DEVONO ESSERE SEMPRE IMMAGAZZINATI E TRASPORTATI IN VERTICALE, ALTRIMENTI SI POTREBBERO CAUSARE DANNI IRREPARABILI AL COMPRESSORE; IN CASO DI DUBBIO SI CONSIGLIA DI ATTENDERE ALMENO 24 ORE DALL'INSTALLAZIONE PRIMA DI AVVIARE L'UNITÀ.



- Leggere attentamente le istruzioni prima di installare e/o utilizzare l'unità. Questo apparecchio è solo per uso interno.
- Questa unità deve essere collegata solo a una presa con messa a terra da 220-240 V / 50 Hz.
- L'installazione deve essere conforme alle normative del paese in cui viene utilizzata l'unità. In caso di dubbi sull'idoneità della vostra alimentazione elettrica fatela controllare e, se necessario, modificare da un elettricista qualificato.
- Questo climatizzatore è stato testato ed è sicuro da usare. Tuttavia, come con qualsiasi apparecchio elettrico, usalo con cura.
- Scollegare l'alimentazione dall'apparecchio prima di smontarlo, montarlo o pulirlo. Evitare di toccare le parti in movimento dell'apparecchio.
- Non inserire mai dita, matite o altri oggetti attraverso la protezione.
- Questo apparecchio non è destinato all'uso da parte di persone (compresi i bambini) con capacità fisiche, sensoriali o mentali ridotte. Inoltre, non è destinato all'uso da parte di persone prive di esperienza e conoscenza, a meno che non siano supervisionate o istruite sull'uso dell'apparecchio da una persona responsabile della loro sicurezza.
- Non lasciare i bambini incustoditi con questo apparecchio. Non pulire l'unità spruzzandola o immergendola in acqua.
- Non collegare mai l'unità a una presa elettrica utilizzando una prolunga. Se non è disponibile una presa, farla installare da un elettricista qualificato.
- Non utilizzare l'unità a meno che non sia stata completamente installata seguendo le indicazioni fornite in questo manuale.
- Non utilizzare mai questo apparecchio se il cavo o la spina sono danneggiati. Assicurarsi che il cavo di alimentazione non sia teso o esposto a oggetti/bordi appuntiti.
- Un cavo di alimentazione danneggiato deve essere sostituito dal produttore o da un elettricista qualificato per evitare rischi.
- Qualsiasi servizio diverso dalla pulizia regolare o dalla sostituzione del filtro deve essere eseguito da un rappresentante dell'assistenza autorizzato. Il mancato rispetto potrebbe comportare l'annullamento della garanzia. Non utilizzare l'apparecchio per scopi diversi da quello previsto.
- Evitare di riavviare il climatizzatore a meno che non siano trascorsi 3 minuti dallo spegnimento. In questo modo si evitano danni al compressore.
- Non utilizzare mai la spina di alimentazione come interruttore per avviare e spegnere il climatizzatore. Utilizzare l'apposito pulsante ON/OFF situato sul pannello di controllo.
- L'apparecchio non deve essere installato in lavanderie o ambienti umidi.
- L'apparecchio deve essere installato in un locale privo di fonti di accensione (ad esempio: aperto fiamme, un apparecchio a gas in funzione o un riscaldatore elettrico in funzione).
- L'unità deve essere installata su una parete verticale solida da una persona competente. L'alimentazione elettrica deve essere collegata solo dopo il completamento dell'installazione.
- Il gas refrigerante R290 è conforme alle direttive ambientali europee.

- R290 ha un basso GWP (Global Warming Potential) di 3.
- Il condizionatore d'aria contiene circa 290 g di gas refrigerante R290.
- Non installare o conservare in uno spazio non ventilato con un'area più piccola di 15 m<sup>2</sup> per unità. Il locale deve essere tale da evitare il ristagno di eventuali fughe di gas refrigerante in quanto potrebbe esserci pericolo di incendio o esplosione qualora il refrigerante venisse a contatto con riscaldatori elettrici, stufe o altre fonti di accensione.
- Se l'apparecchio viene installato, utilizzato o immagazzinato in un locale non ventilato, il locale deve essere tale da impedire il ristagno di eventuali perdite di gas refrigerante in quanto vi potrebbe essere pericolo di incendio o esplosione qualora il refrigerante venisse a contatto con riscaldatori elettrici, stufe o altre fonti di accensione. Il gas refrigerante può essere inodore.
- Non utilizzare il prodotto e contattare il rivenditore per un consiglio se si sono verificati danni all'unità che potrebbero aver compromesso il sistema refrigerante.
- Eventuali riparazioni o manutenzioni devono essere eseguite sull'unità solo da un tecnico adeguatamente qualificato. Prima di aprire e riparare l'unità, il tecnico autorizzato deve essere in possesso di una copia del manuale di assistenza del produttore e deve seguire le informazioni di sicurezza in esso contenute per garantire che tutti i rischi siano ridotti al minimo.
- Il sistema refrigerante non deve essere perforato o bucato.

## AVVERTENZE PER IL RISPARMIO ENERGETICO E DI SICUREZZA

- Non coprire o limitare il flusso d'aria dalle griglie di uscita o di ingresso.
- Mantenere i filtri puliti. In condizioni normali, i filtri dovrebbero essere puliti solo una volta ogni tre settimane (circa). Poiché i filtri rimuovono le particelle sospese nell'aria, potrebbe essere necessaria una pulizia più frequente, a seconda della qualità dell'aria.
- Per l'avvio iniziale, impostare la velocità del ventilatore al massimo e il termostato a 4 - 5 gradi in meno rispetto alla temperatura attuale. Dopo, impostare l'interruttore della ventola su basso e impostare il termostato sull'impostazione desiderata.
- Per proteggere l'unità, si consiglia di non utilizzare la modalità di raffreddamento quando la temperatura ambiente è superiore a 35°C.

NOTA: alcune immagini e informazioni possono differire dal prodotto finale. Ciò è dovuto al continuo miglioramento del prodotto.

# PANORAMICA DEL PRODOTTO

## VISTA ANTERIORE

PANNELLO DI CONTROLLO

PRESA D'ARIA

ALETTA

PANNELLO FRONTALE

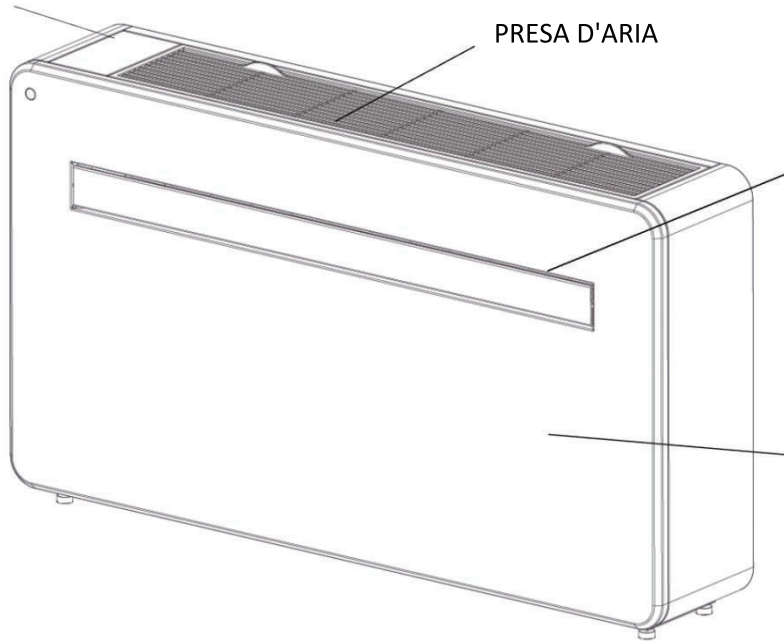

## VISTA POSTERIORE

SUPPORTI PER APPENDERE A PARETE

PANNELLO POSTERIORE

GRIGLIE IMMISSIONE D'ARIA

GRIGLIA ESPULSIONE ARIA

TUBO DI DRENAGGIO

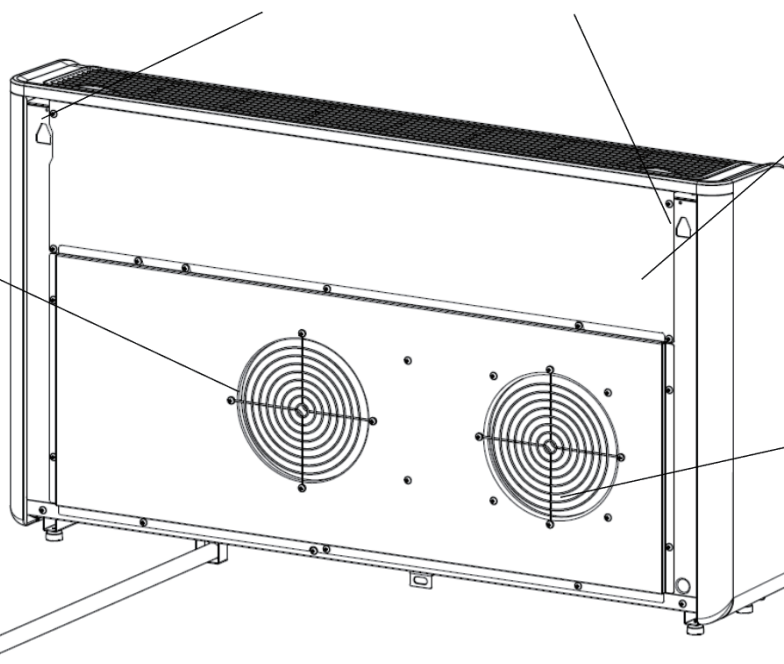

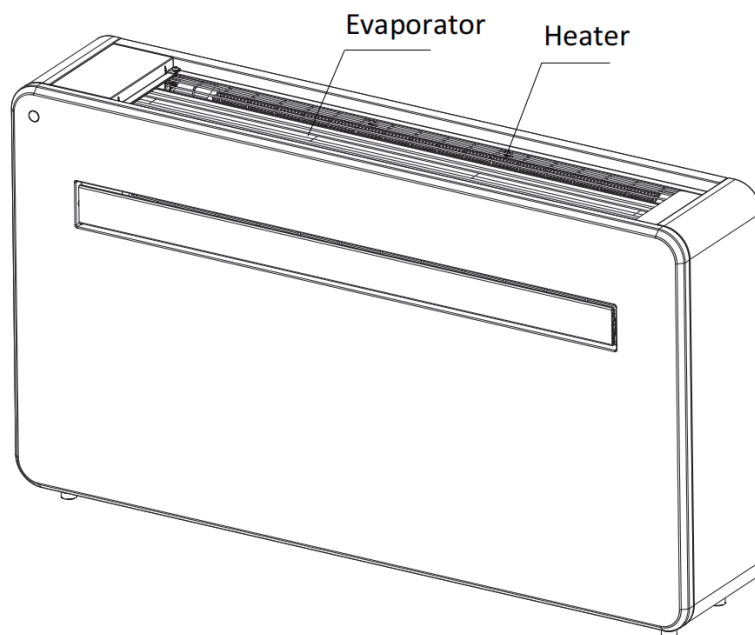

Dopo la rimozione del filtro, si può accedere all'evaporatore. Pericolo di scottature.

## CARATTERISTICHE DEL PRODOTTO

- Modalità di funzionamento intuitiva
- Funzione autoevaporativa con tecnologia a risparmio energetico.
- Design elegante che si adatta perfettamente a qualsiasi stile di casa.
- Lo schermo LED uminoso indica la temperatura e la modalità corrente.
- La funzione timer di accensione/spegnimento consente di scegliere quando l'unità è in funzione.
- Controllo dell'app WIFI che fornisce funzionalità aggiuntive.
- Tre velocità della ventola.
- Quattro modalità per soddisfare ogni tua esigenza, tra cui: Raffreddamento/Riscaldamento/Ventilatore/Secco Opzione di funzionamento silenzioso, perfetto per un sonno ristoratore.

## INCLUSO NELLA CONFEZIONE

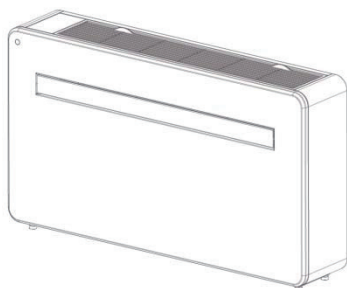

CONDIZIONATORE

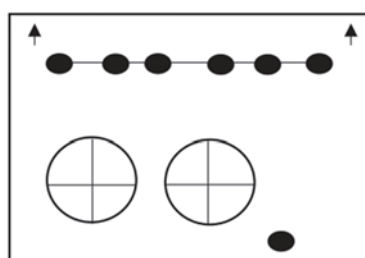

DIMA DI FORATURA

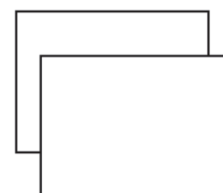

CANALIZZAZIONE IN PLASTICA

FOGLIO (X2)



SUPPORTO A PARETE

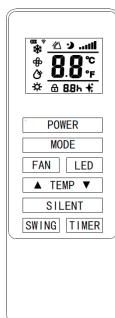

TELECOMANDO

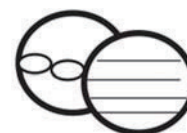

GRUPPO COPERCHIO

VENTILATORE (X2) :

(CATENA, ANELLO INTERNO  
E COPERCHIO ESTERNO)



PIASTRA FISSA

VITE PER  
MASCHIATURA 2 PZ  
(4x10 mm)



7 PZ TAPPI A MURO  
(8x40mm)

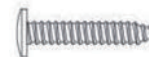

7 PZ VITI (5x60mm)

Sealing strip



NASTRO ADESIVO

\* SCHEMI A SOLO SCOPO ILLUSTRATIVO

## INSTALLAZIONE

### STRUMENTI NECESSARI



LIVELLA



METRO A NASTRO



MATITA

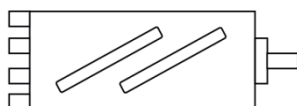

CAROTATRICE DA 180 mm

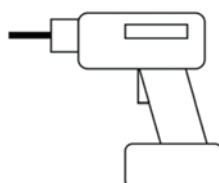

TRAPANO



TAGLIERINO



PUNTA DA TRAPANO PER MURATURA DA 8 mm



PUNTA DA TRAPANO PER MURATURA DA 25 mm

PRIMA DI INIZIARE L'INSTALLAZIONE, ASSICURARSI DI AVERE A DISPOSIZIONE TUTTE LE ATTREZZATURE IDONEE E DI COMPRENDERE I PASSAGGI COINVOLTI NELL'INSTALLAZIONE. IN CASO DI DUBBIO, RICHIEDERE UNA CONSULENZA PROFESSIONALE.

L'INSTALLATORE DEVE ASSICURARSI CHE LA POSIZIONE PREVISTA DEL CLIMATIZZATORE SIA IDONEA E CHE NON SIANO PRESENTI CAVI E TUBI ALL'INTERNO DELLA PARETE, NÉ ALTRE OSTRUZIONI FISSATE SULLA PARETE, CHE PRESENTANO PERICOLO E/O IMPEDISCONO IL COMPLETAMENTO DELL'INSTALLAZIONE.

## INSTALLAZIONE

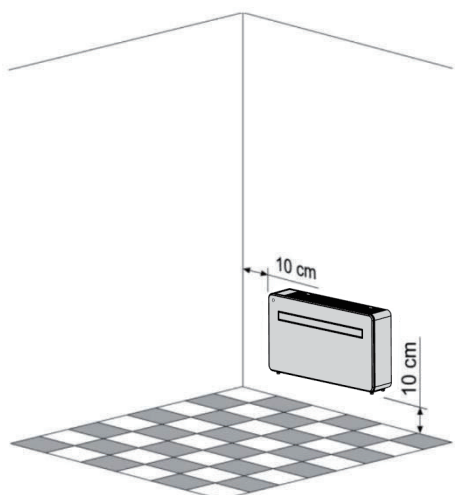

Questa unità deve essere installata su una parete esterna, in quanto esce direttamente dalla parte posteriore e assicura che la parete sia piatta, solida e affidabile.

Lasciare almeno 10 cm di spazio a sinistra, a destra e alla base della macchina. È necessario lasciare almeno 20 cm di spazio sopra l'unità per consentire un flusso d'aria uniforme e stare lontano da tende, piante, rubinetti, mobili e altri elettrodomestici ecc.

Posizionare sulla parete la dima per l'installazione in dotazione, assicurandosi che la linea di riferimento sia livellata utilizzando una livella a bolla d'aria.

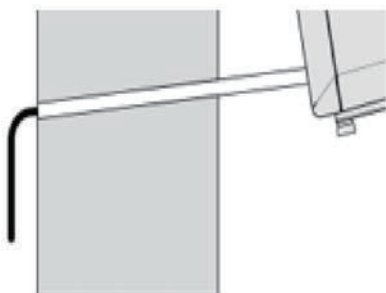
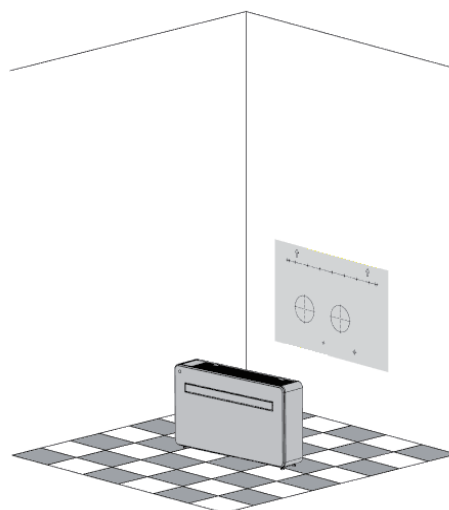

Il foro per il tubo di drenaggio deve essere praticato utilizzando una punta da trapano da 25 mm. Assicurarsi che il foro sia inclinato verso il basso (minimo 5 gradi) in modo che l'acqua possa defluire correttamente.

Utilizzare una carotatrice da 180 mm per praticare i due fori per la ventilazione dell'unità, assicurandosi che entrambi i fori siano coincidenti con i fori con la dima.

Usa il modello per segnare la posizione delle viti per la staffa appeso, usando una livella a bolla d'aria per assicurarti che sia dritto e livellato. Praticare i fori contrassegnati utilizzando una punta da trapano da 8 mm adatta e inserire i tasselli. Allineare la staffa di sospensione con i fori e fissarla in posizione utilizzando le viti in dotazione.

Assicurarsi che la staffa di sospensione sia fissato saldamente alla parete e che non vi sia alcun rischio che l'unità si ribalti o cada.

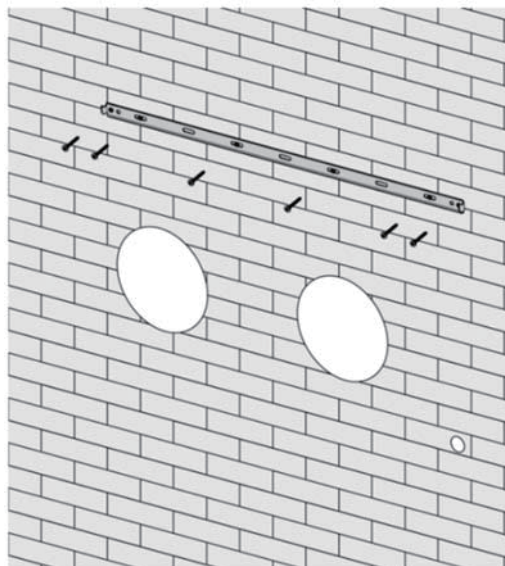

Arrotolare i fogli di sfiato in plastica a formare un tubo e inserirli dall'interno nei fori precedentemente praticati. Assicurarsi che i tubi siano a filo con la parete interna.

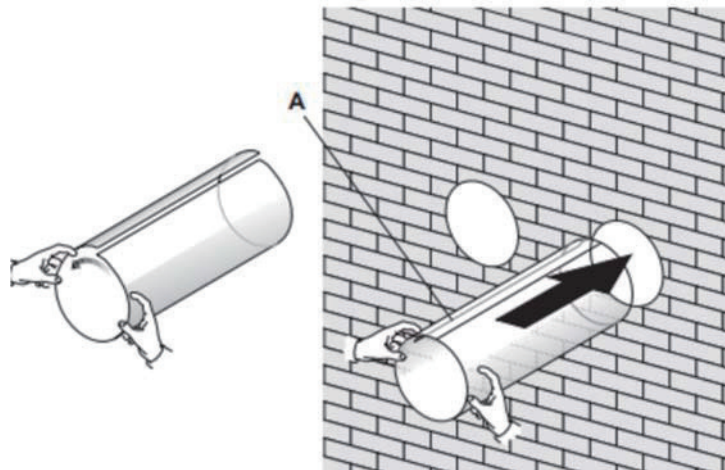
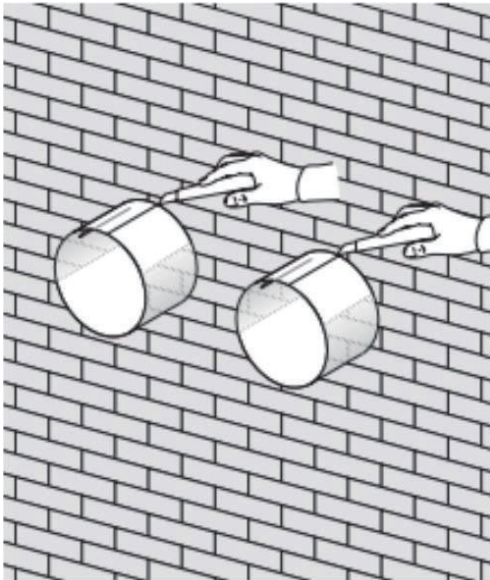

Tagliare il tubo per l'aria in eccesso usando un coltello affilato, mantenendo il bordo il più pulito possibile.

Inserire l'anello di fissaggio per interni dal coperchio della bocchetta sul lato interno della bocchetta dell'aria. Quindi piegare a metà il coperchio della presa d'aria esterna. Fissare le catene su ciascun lato del coperchio dello sfiato, prima di far scorrere il coperchio all'esterno attraverso il foro dello sfiato.

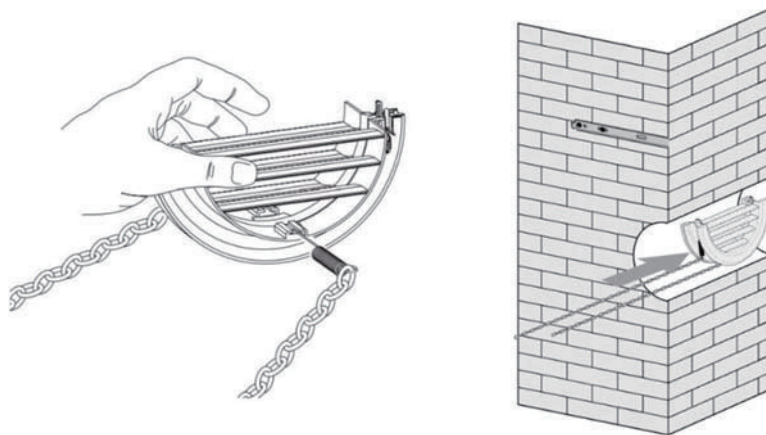

Allargare la copertura esterna, prima di fissare saldamente le catene agganciandole all'anello di fissaggio interno. Ciò manterrà saldamente in posizione il coperchio esterno. Ripetere per il secondo sfogo.

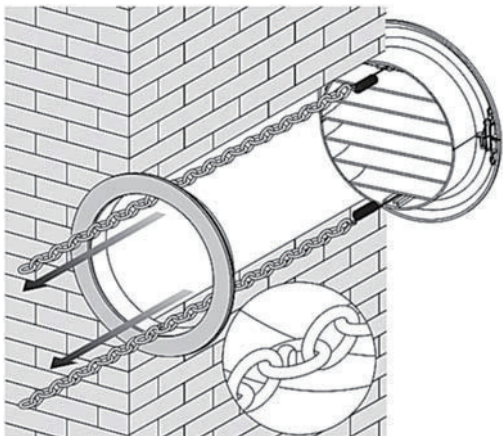

Una volta montate e fissate le catene, l'eventuale catena in eccesso deve essere rimossa tagliandola.

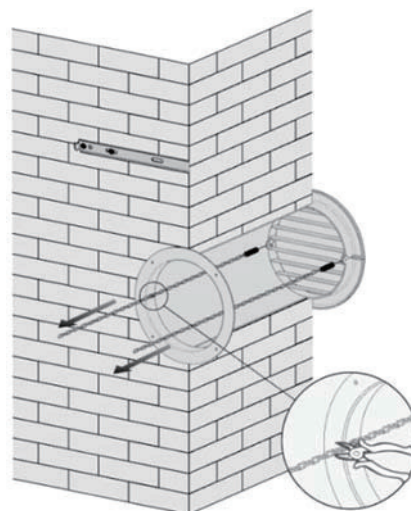



Posizionare il nastro sigillante in dotazione negli accessori lungo il bordo posteriore lungo tutto il perimetro , tagliare la lunghezza in eccesso se necessario.

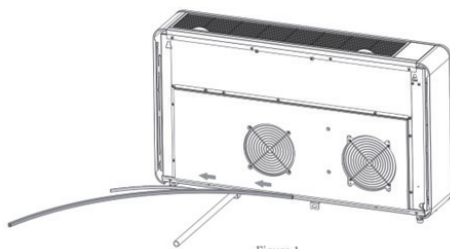

Figure 1

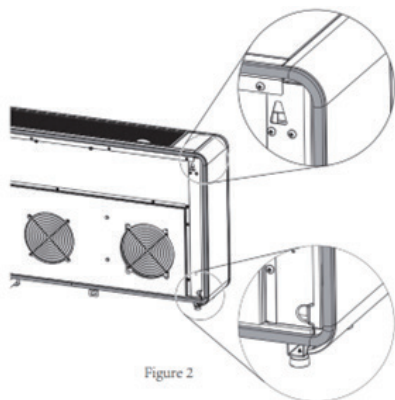
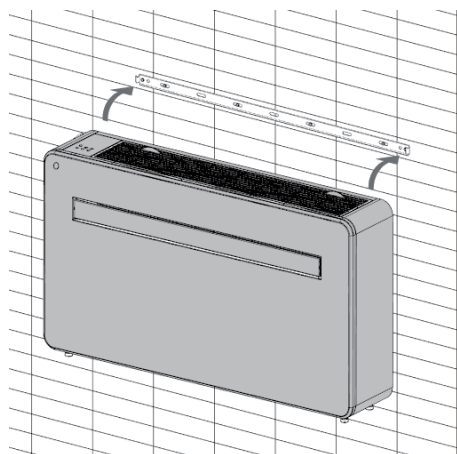

Figure 2

Nota:

1. Il nastro adesivo dovrà essere posizionato lungo i bordi del prodotto come mostrato in Figura 1.
2. Rimuovere gradualmente il film di protezione del nastro mentre si effettua l'incollaggio.
3. Iniziare l'operazione di incollaggio partendo dal bordo inferiore
4. Il posizionamento del nastro sugli angoli dovrà essere effettuato come mostrato in Figura 2.
5. Un errato posizionamento potrebbe causare un rumore imprevisto del prodotto



Sollevare l'unità sulla parete, allineare i fori di sospensione con i ganci sulla barra appendiabiti e appoggiare delicatamente l'unità in posizione. Allo stesso tempo, far scorrere il tubo di scarico attraverso il foro di drenaggio.

**NOTA:**

- 1: assicurarsi che la parte posteriore del prodotto sia ben fissata alla parete per evitare ulteriori vibrazioni e rumore.
- 2: L'estremità del tubo dell'acqua esterno deve essere posizionata in uno spazio aperto o in uno scarico. Evitare di danneggiare o restringere il tubo di scarico per garantire lo scarico dell'unità.

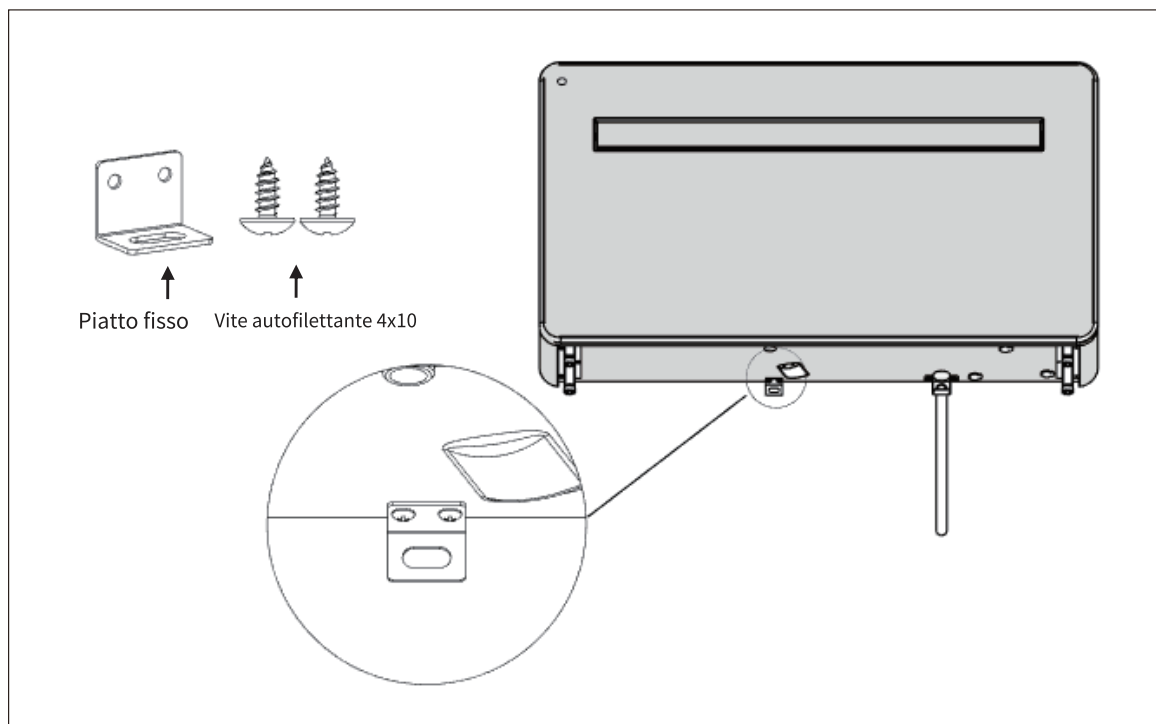

# MODALITA' DI FUNZIONAMENTO

## PANNELLO DI CONTROLLO

D.EASYDESIGN 10SF

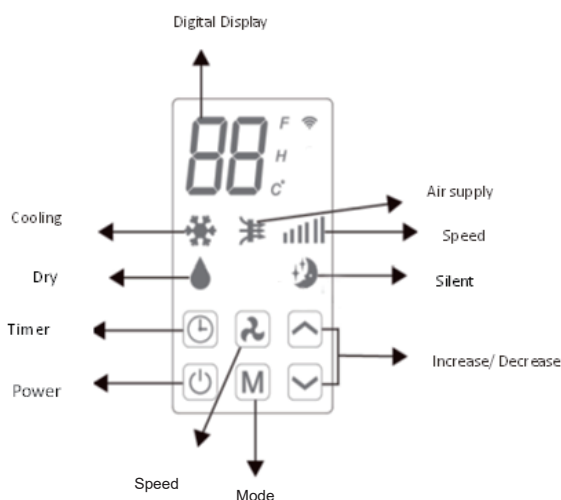

D.EASYDESIGN 14HP

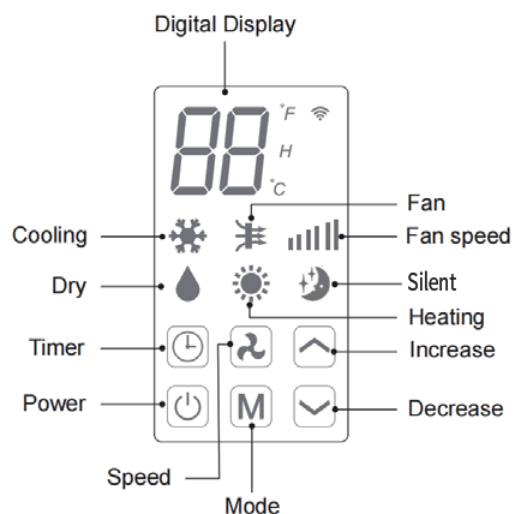











## TELECOMANDO

Il climatizzatore può essere controllato con il telecomando. Sono necessarie due batterie AAA. NOTA: Ulteriori dettagli sulle funzioni sono disponibili nella pagina seguente.

<b>POWER</b>	Premere il pulsante POWER per accendere o spegnere la macchina.	
<b>MODE</b>	Premere il pulsante MODE per alternare tra le modalità di raffreddamento, riscaldamento (mod.D.EASYDESIGN 14HP), ventilazione e deumidificazione.	
<b>FAN</b>	Premere il pulsante FAN per cambiare tra velocità della ventola alta, media e bassa	
<b>LED</b>	Premere il pulsante LED per aprire o chiudere la retroilluminazione a LED dell'unità, può essere una scelta per la condizione di sospensione.	
<b>▲</b>	Premere il pulsante SU per aumentare la temperatura desiderata o la durata del timer	
<b>▼</b>	Premere il pulsante GIÙ per diminuire la temperatura desiderata o la durata del timer	
<b>SILENT</b>	Premilo per la modalità silenziosa, in modalità silenziosa, il rumore sarà inferiore, la ventola funziona a bassa velocità, la frequenza è bassa.	
<b>SWING</b>	Premere per attivare e disattivare la funzione di oscillazione del deflettore (attivata solo dal telecomando e dall'APP)	
<b>TIMER</b>	Premere il pulsante TIMER per impostare l'accensione/spegnimento automatico.	

## FUNZIONI

 <b>POWER</b>	<p>Premere "POWER" per accendere o spegnere l'unità.</p>	
 <b>MODE- MODALITÀ DI FUNZIONAMENTO</b>	<p>Premere per cambiare tra le 4 diverse modalità. Il display visualizzerà il simbolo della modalità attualmente selezionata.</p>	
	 <b>RAFFREDDAMENTO</b>	<p>La funzione di raffreddamento consente al climatizzatore di raffreddare l'ambiente e allo stesso tempo di ridurre l'umidità dell'aria. La temperatura desiderata può essere regolata tramite il pulsante di aumento e diminuzione tra 16°C e 30°C. La velocità della ventola può essere regolata anche tramite il pulsante della velocità.</p>
	 <b>DEUMIDIFICAZIONE</b>	<p>La modalità a secco estrarrà l'umidità dall'aria, che verrà drenata all'esterno utilizzando il tubo di scarico installato. la velocità della ventola non può essere regolata in modalità deumidificazione.</p>
	 <b>VENTILAZIONE</b>	<p>In modalità ventilazione l'apparecchio ricicolerà l'aria all'interno della stanza e non raffredderà, riscalderà o deumidificherà. La velocità della ventola può essere regolata utilizzando il pulsante Speed, ma non è possibile impostare la temperatura desiderata.</p>
	 <b>RISCALDAMENTO</b> <small>(D.EASYDESIGN 14HP)</small>	<p>La funzione riscaldamento permette al climatizzatore di riscaldare l'ambiente. La temperatura desiderata può essere regolata tramite il pulsante di aumento e diminuzione tra 16°C e 30°C. La velocità della ventola può essere regolata anche tramite il pulsante della velocità.</p>
	 <b>SILENZIOSO</b> <p>La modalità silenziosa può essere attivata dall'APP o dal telecomando, può anche essere attivata da premendo contemporaneamente "⏻" "+" "⏮" sul pannello di controllo dell'unità. Funzionerà solo in modalità di raffreddamento o riscaldamento, la velocità della ventola passerà a bassa e il rumore sarà inferiore.</p>	
 <b>VELOCITÀ DELLA VENTOLA</b>	 <p>Premere per modificare la velocità della ventola tra Bassa, Media e Alta. La velocità della ventola non può essere regolata nelle modalità Dry o Silent.</p>	
 <b>TIMER</b>	<p>Il condizionatore d'aria contiene un timer di 24 ore, che può essere utilizzato per impostare un avvio ritardato o un determinato periodo di funzionamento.</p>	
	<p><b>TIMER DI SPEGNIMENTO:</b>  Mentre l'unità è in funzione, premere il pulsante del timer, il display lampeggerà "0" 5 volte. Dopo il 5° lampeggio, utilizzare i pulsanti su e giù per regolare la durata con incrementi di 1 ora tra 1 e 24 ore. Quando il timer è scaduto, l'unità si spegnerà automaticamente.</p>	
	<p><b>TIMER PARTENZA RITARDATA:</b>  Con l'unità in standby, premere il pulsante del timer, il display lampeggerà "0" 5 volte. Dopo il 5° lampeggio, utilizzare i pulsanti su e giù per regolare la durata con incrementi di 1 ora tra 1 e 24 ore. Allo scadere del timer, l'unità si avvierà nella stessa modalità con le stesse impostazioni di quando è stata spenta.</p>	
 <b>AUMENTO E DIMINUZIONE</b>	<p>Utilizzato nelle modalità di raffreddamento e riscaldamento ( D.EASYDESIGN 14HP)per regolare la temperatura desiderata 16 - 30°C. Utilizzato anche durante l'impostazione del timer per regolare la durata.</p>	
<b>SWING-OSCILLAZIONE</b>	<p>Dopo che la macchina si accende, premere il pulsante "OSCILLAZIONE", la feritoia oscillerà continuamente su e giù; premendo nuovamente il pulsante il movimento si arresta e l'aletta rimane in quella posizione. La modalità swing può essere regolata solo dal telecomando e inizialmente sarà attivata per impostazione predefinita. la feritoia si chiuderà automaticamente una volta spento il prodotto.</p>	
<b>PROTEZIONE COMPRESSORE</b>	<p>C'è un ritardo di 3 minuti all'accensione. Per proteggere la durata del compressore e dei componenti elettronici, non accendere l'unità per almeno 5 minuti dopo averla spenta.</p>	

## CONFIGURAZIONE WIFI E FUNZIONI INTELLIGENTI

### CONFIGURAZIONE WIFI

#### PRIMA CHE INIZI

- Assicurati che il tuo router fornisca una connessione standard a 2,4 GHz.
- Se il tuo router è dual band, assicurati che entrambe le reti abbiano nomi di rete diversi (SSID). Il fornitore del tuo router / fornitore di servizi Internet sarà in grado di fornire consigli specifici per il tuo router.
- Posizionare il condizionatore d'aria il più vicino possibile al router durante l'installazione.
- Dopo aver installato l'app sul telefono, disattivare la connessione dati e assicurarsi che il telefono sia connesso al router tramite WIFI.

#### SCARICA L'APP SUL TUO TELEFONO

Scarica l'app "SMART LIFE", dall'app store che hai scelto, utilizzando i codici QR qui sotto, o cercando l'app nello store che hai scelto.



### METODI DI CONNESSIONE DISPONIBILI PER LA CONFIGURAZIONE

Il condizionatore d'aria ha due diverse modalità di configurazione, Connessione rapida e connessione AP (Punto di

accesso). La connessione rapida è un modo rapido e semplice per configurare l'unità. La connessione AP utilizza una connessione Wi-Fi locale diretta tra il telefono e il condizionatore d'aria per caricare i dettagli della rete.

In modalità Standby premere e tenere il pulsante per 3 secondi (finché non si sente un bip) per accedere alla modalità di connessione.

Assicurati che il tuo dispositivo sia nella modalità di connessione WIFI per il tipo di connessione che si sta tentando, il lampeggio della spia luminosa sul tuo condizionatore d'aria lo indicherà.

Tipo di connessione	Frequenza dei flash
Connessione rapida	Lampeggia due volte al secondo
AP Connessione (punto di accesso)	Lampeggia una volta per tre secondi.

## CAMBIO TRA I TIPI DI CONNESSIONE

Per cambiare l'unità tra le due modalità di connessione Wifi, tenere premuto il pulsante Speed per 3 secondi.

## REGISTRA L'APP

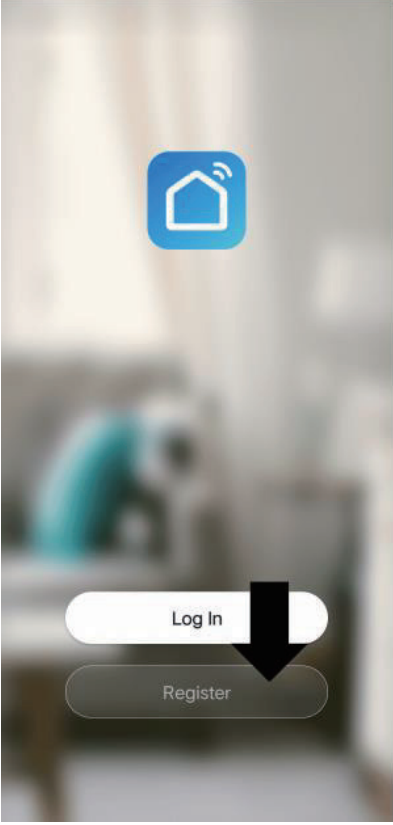
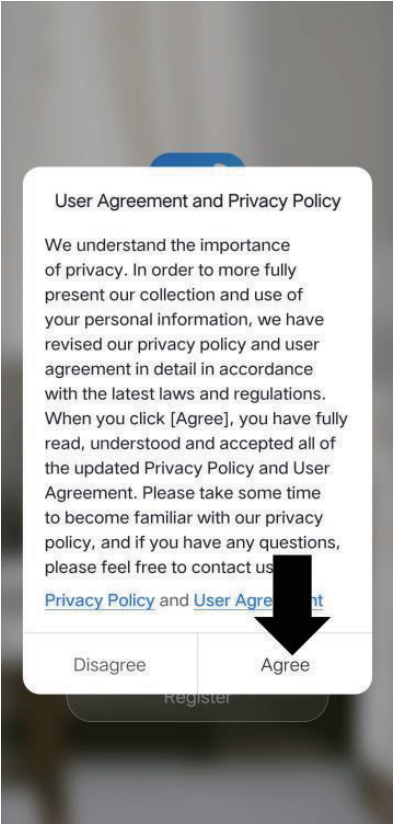
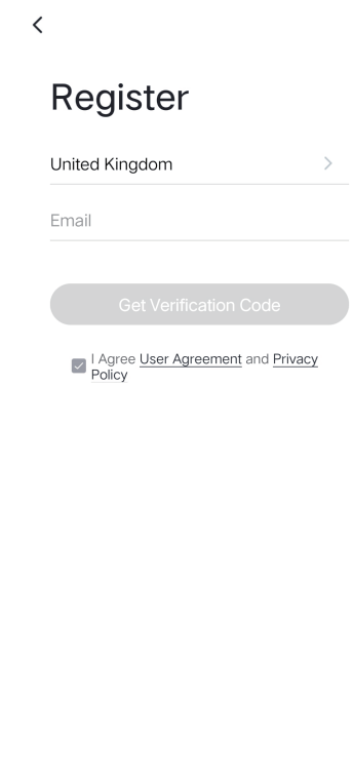
<p>1. Premere sul pulsante di registrazione nella parte inferiore dello schermo.</p> 	<p>2. Leggi l'informativa sulla privacy e premi il pulsante Accetto.</p> 	<p>3. Inserisci il tuo indirizzo e-mail o il numero di telefono e premi continua a registrarti.</p> 
<p>4. Un codice di verifica sarà inviato con il metodo selezionato al passaggio 3. Inserisci il codice nell'app.</p>	<p>5. Digita la password che desideri creare. Deve essere di 6-20 caratteri, con lettere e numeri.</p>	<p>6. L'app è ora registrata. Ti accederà automaticamente seguendo la registrazione.</p>

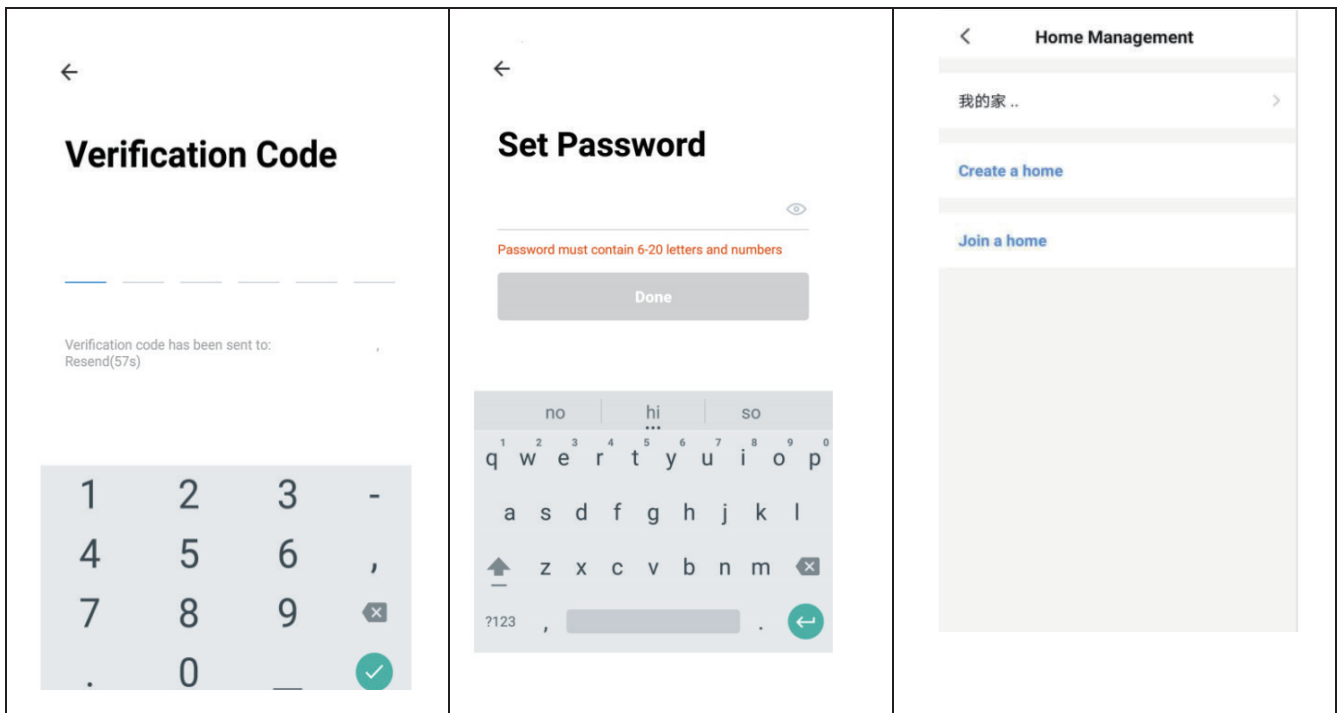

## IMPOSTA LA TUA CASA CON L'APP

SMART LIFE è progettato in modo da poter funzionare con un gran numero di dispositivi intelligenti compatibili all'interno la tua casa . Può anche essere impostato per funzionare con più dispositivi all'interno di case diverse.

Durante il processo di installazione, l'app richiede che vengano create e denominate diverse aree per consentire una facile gestione di tutti i tuoi dispositivi . Quando vengono aggiunti nuovi dispositivi, vengono assegnati a uno di essi delle stanze che hai creato.

## CREARE STANZE

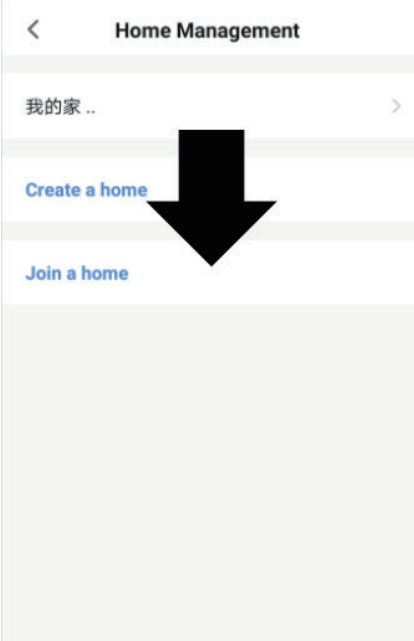
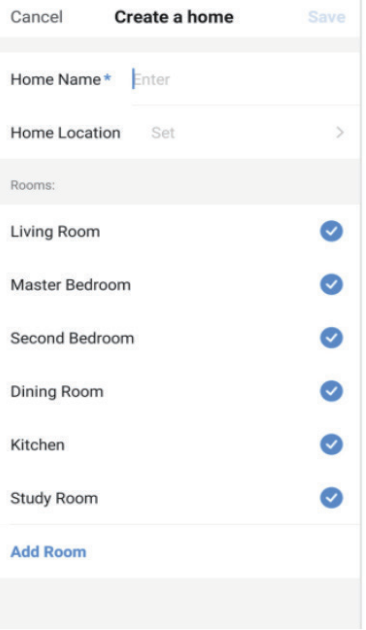
<p>1. Seleziona per creare una casa</p> 	<p>2. Digita un nome per la tua casa. 3. Premere il pulsante "posizione casa". A selezionare la posizione della tua casa. (Vedere IMPOSTAZIONE DELLA POSIZIONE di seguito)</p> <p>4. È possibile aggiungere nuove stanze premendo l'opzione AGGIUNGI STANZA in basso. (Vedi AGGIUNGI UN'ALTRA STANZA sotto). E deseleziona tutte le stanze che non sono richieste sull'app, quindi premi SALVA nell'angolo in alto a destra.</p>	
-----------------------------------------------------------------------------------------------------------------------------	------------------------------------------------------------------------------------------------------------------------------------------------------------------------------------------------------------------------------------------------------------------------------------------------------------------------------------------------------------------------------------------------------------------------------------------	---------------------------------------------------------------------------------------

## IMPOSTAZIONE DELLA POSIZIONE

Usa il dito per spostare il Simbolo arancione CASA.

Quando il simbolo è nella posizione approssimativa della tua abitazione, premi il pulsante di conferma in alto a destra.

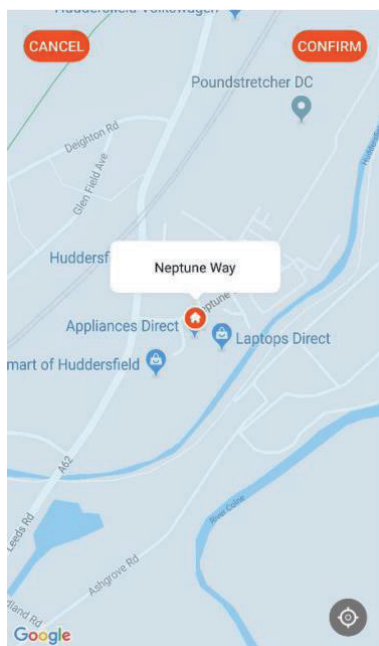

## AGGIUNGI UN'ALTRA CAMERA

Digita il nome della stanza e premere Fatto in l'angolo in alto a destra.

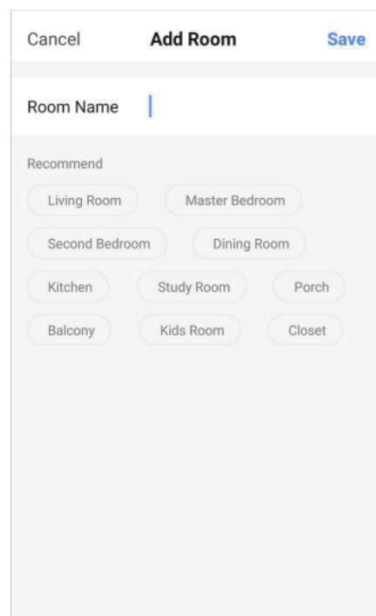

## CONNESSIONE TRAMITE CONNESSIONE RAPIDA

Prima di iniziare la connessione, assicurarsi che l'unità sia in modalità standby, con il spia WIFI lampeggiante

due volte al secondo. In caso contrario, seguire le istruzioni per modificare la modalità di connessione. Assicurati

anche che il tuo telefono sia connesso alla rete WIFI (Ti consigliamo di disattivare i dati mobili durante la configurazione)

1. Fare clic su "Aggiungi dispositivo" per il funzionamento.

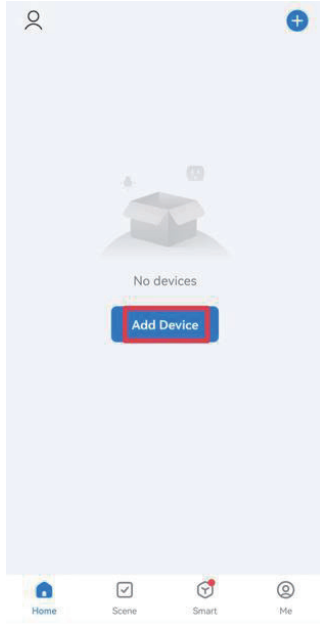

2. Seleziona il tipo di elettrodomestico come "Grande elettrodomestico"



3. Connettersi al WIFI e imposta una password.

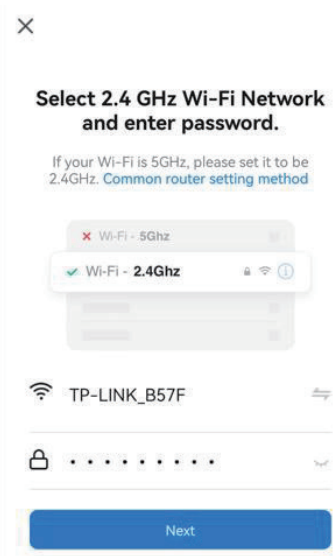

4. Assicurati che la spia WIFI del climatizzatore lampeggia due volte al secondo.

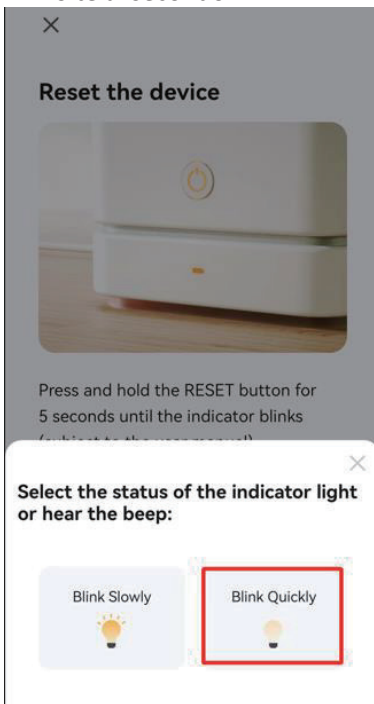

5. Accedere all'interfaccia di connessione del dispositivo dopo che la barra di avanzamento è terminata e il dispositivo è stato connesso correttamente. Fare clic sul pulsante "Done" per accedere all'interfaccia operativa del dispositivo.

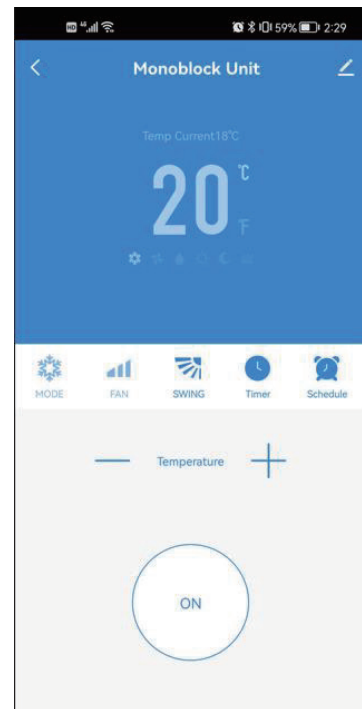
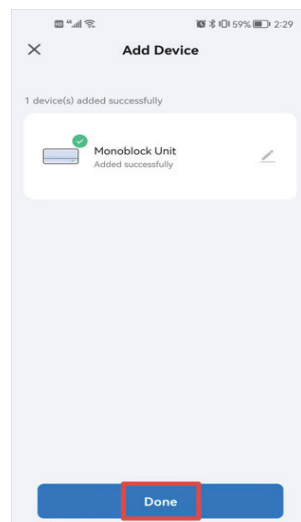

## CONNESSIONE TRAMITE AP MODE (METODO ALTERNATIVO)

Prima di iniziare la connessione, assicurarsi che l'unità sia in modalità standby, con il l'indicatore del WIFI lampeggiante una volta per tresecondi. In caso contrario, seguire le istruzioni per modificare la modalità di connessione.



Assicurati anche che il tuo telefono sia connesso al WioFiorete. (Ti consigliamo di disattivare i dati mobili durante la configurazione)

1. Fare clic su "Aggiungi dispositivo" per il funzionamento.

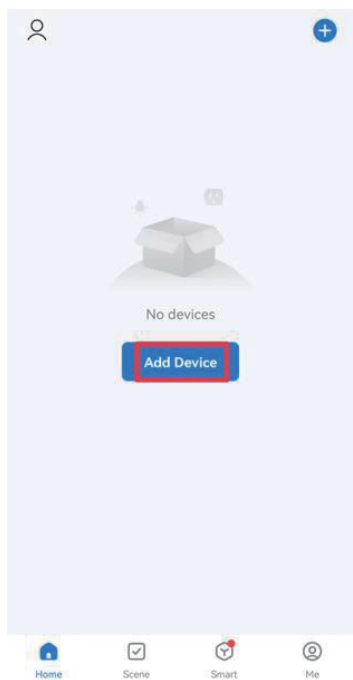

2. Seleziona il tipo di dispositivo come "Grande elettrodomestico"

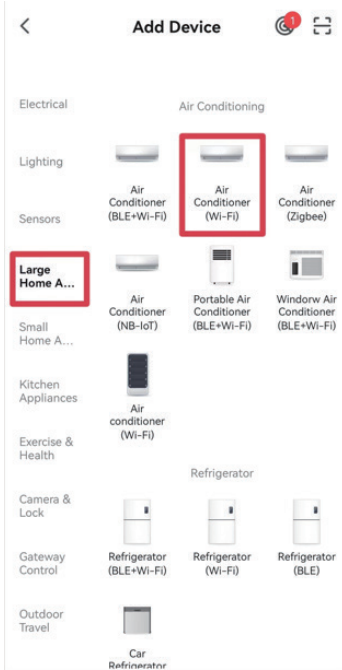

3. Passa alla modalità AP in alto a destra dello schermo.

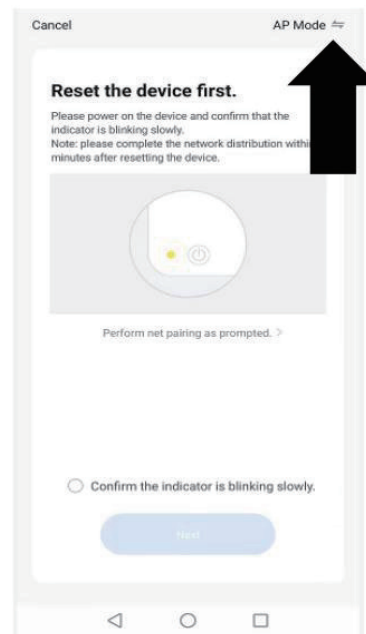

4. Collega il WIFI e inserisci la password.

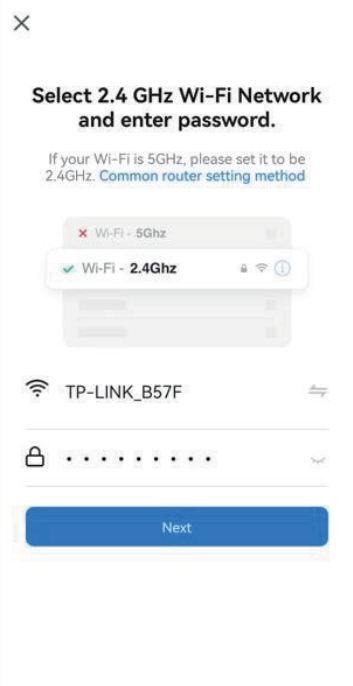

6. Assicurarsi che la spia WIFI sul condizionatore d'aria lampeggi una volta al secondo.

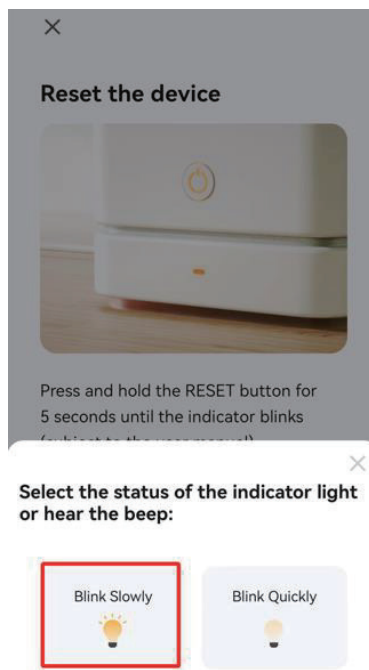

7. Entra nelle impostazioni di rete nel tuo Paffinare e connettersi al "Smart Life xxx". Non c'è nessuna password da inserire. Quindi torna all'app per completare la configurazione.



Una volta completato il processo di connessione, torna alle impostazioni di rete sul telefono per assicurarti che il telefono si sia riconnesso al tuo router WIFI.

# CONTROLLA IL TUO DISPOSITIVO TRAMITE L'APP

## LA SCHERMATA PRINCIPALE

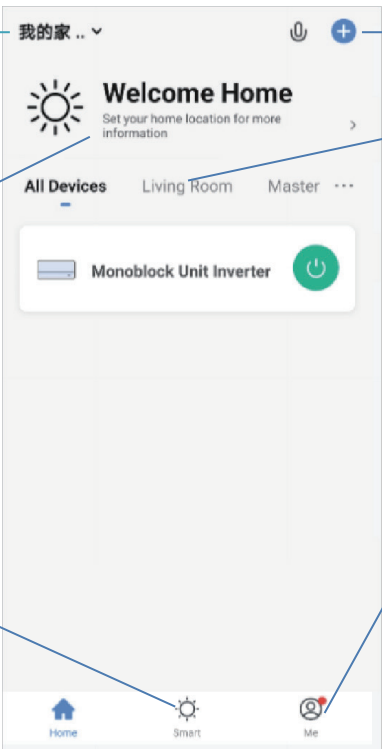

**Cambia casa:** Puoi cambiare tra di loro se hai creato più di una casa.

**Informazioni ambientali:** mostra la temperatura esterna e umidità in base ai dettagli della posizione.

**Scena intelligente:** consente di programmare un comportamento intelligente in base all'ambiente interno ed esterno.

**Aggiungi dispositivo:** Aggiungi un nuovo dispositivo sull'APP e prosegui nel processo di configurazione.

**Gestione della stanza:** Utilizzare per visualizzare le unità impostate all'interno di ogni stanza. E consente di aggiungere, rimuovere o rinominare le stanze.

**Me:** Fornisce l'opzione per modificare le impostazioni.

Ogni dispositivo ha la propria voce sulla schermata iniziale per consentire all'utente di accendere o spegnere rapidamente l'unità o di accedere alla schermata del dispositivo per apportare altre modifiche.

## SCHERMATA DEL DISPOSITIVO

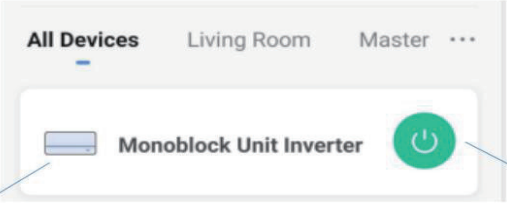

**Nome del condizionatore d'aria:** Fare clic per accedere alla schermata

**Pulsante ON/OFF:** Fare clic per accendere o spegnere rapidamente il

La schermata del dispositivo è la schermata di controllo principale del climatizzatore e fornisce l'accesso ai comandi per modificare le funzioni e le impostazioni.



**A causa del continuo sviluppo dell'app, il layout e le funzionalità disponibili potrebbero essere cambiare**

## SCENE INTELLIGENTI

Smart Scenes è un potente strumento che offre la possibilità di personalizzare il funzionamento del condizionatore d'aria in base sia alle condizioni all'interno della stanza che alle influenze esterne. Ciò offre all'utente la possibilità di specificare azioni molto più intelligenti. Questi sono divisi in due categorie Scena e Automazione.

### SCENA

Scene consente di aggiungere un pulsante one touch alla schermata Home. Il pulsante può essere utilizzato per modificare una serie di impostazioni in una volta sola e può modificare tutte le impostazioni all'interno dell'unità. È possibile impostare facilmente un certo numero di scene, consentendo all'utente di cambiare facilmente tra una serie di configurazioni preimpostate.

Di seguito è riportato un esempio di come impostare una scena:

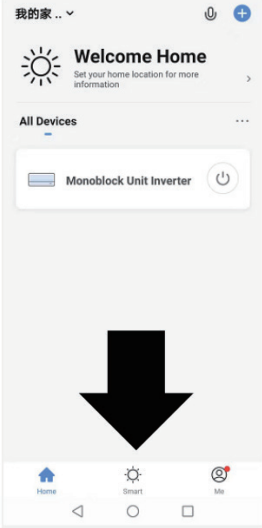
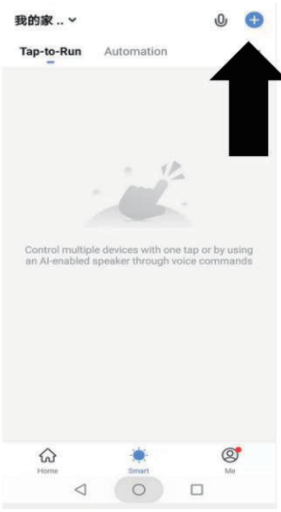
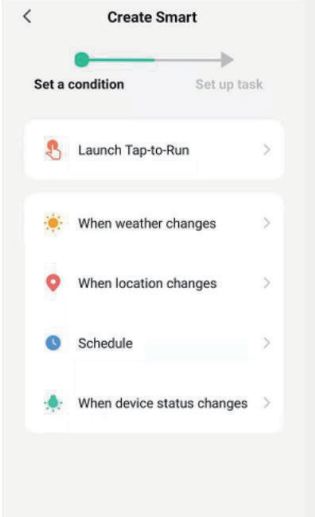
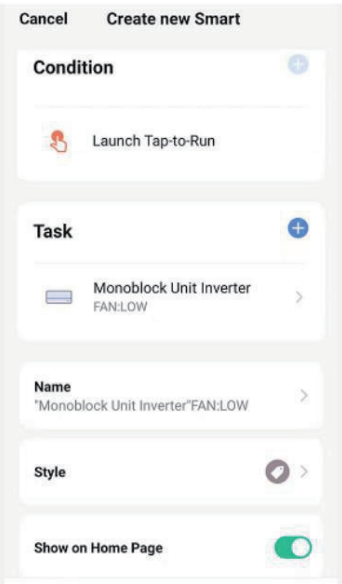
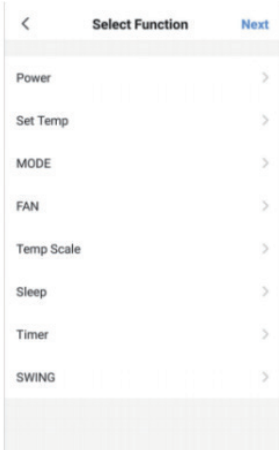
<p>1. Premi sulla scena intelligente scheda nella parte inferiore della schermata iniziale.</p>	<p>2. Premi su + nell'angolo in alto a destra per aggiungere una scena intelligente.</p>	<p>3. Premere su Launch Tap-to-Run per creare una nuova scena.</p>
		
	<p>4. Premi la freccia accanto a “Nome” per inserire il nome la tua scena</p> <p>Mostra in Home Page: Lascia questa se hai bisogno della scena da visualizzare come un pulsante su la schermata principale</p> <p>Premere il Blue Plus per aggiungere il azione richiesta. Quindi seleziona il condizionatore d'aria dalla lista di dispositivi.</p>	<p>5. Scegliere la funzione, impostare il valore per la funzione, quindi premere il pulsante freccia nell'angolo in alto a sinistra per tornare alla schermata precedente.</p> 
<p>6. Una volta aggiunte tutte le funzioni richieste, premi il pulsante Salva nell'angolo in alto a destra per finalizzare e salvare la tua nuova Scena.</p>		

## AUTOMAZIONE

L'automazione consente di impostare un'azione automatica per il dispositivo. Ciò può essere attivato dall'ora, dalla temperatura interna, dall'umidità della stanza, dalle condizioni meteorologiche e da una serie di altri fattori.

1. Premi l'icona smart nella parte inferiore del Schermo iniziale.

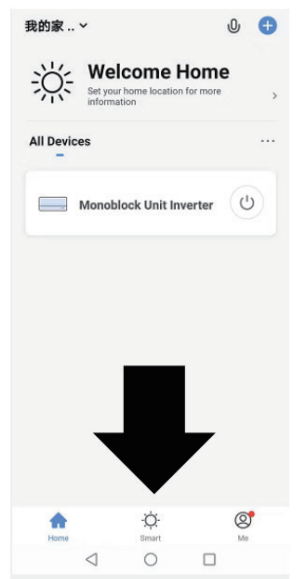

2. Premi su + nell'angolo in alto a destra per aggiungere una scena intelligente.

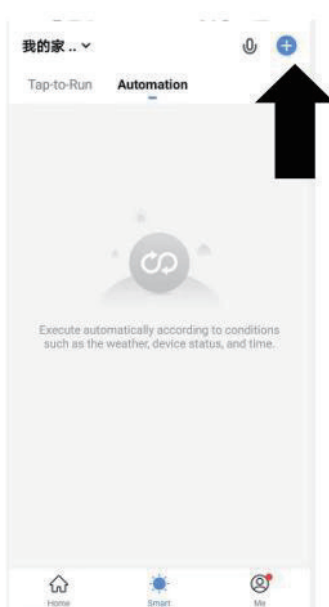

3. Premere su Launch Tap-to-Run per creare una nuova scena.

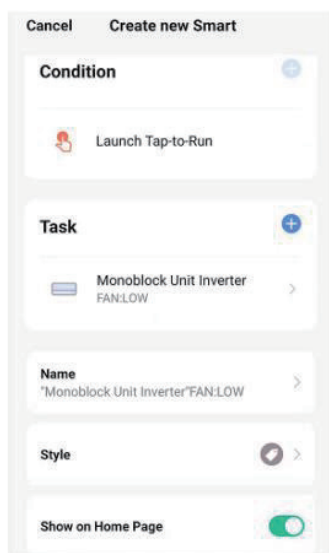
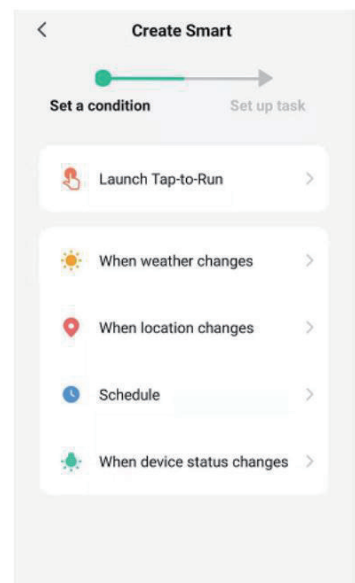

4. L'impostazione è molto simile all'impostazione della scena nella pagina precedente e include una sezione aggiuntiva per specificare un trigger per l'avvio della scena. Premi la freccia accanto a "Nome" per inserire il nome della tua scena. Mostra nella pagina iniziale: lascia questa opzione se desideri che la scena venga visualizzata come pulsante nella schermata principale. Premere il + blu per aggiungere l'azione richiesta. Quindi selezionare l'aria condizionata dall'elenco dei dispositivi.

5. Scegliere la funzione, impostare il valore per la funzione, quindi premere il pulsante freccia nell'angolo in alto a sinistra per tornare alla schermata precedente.

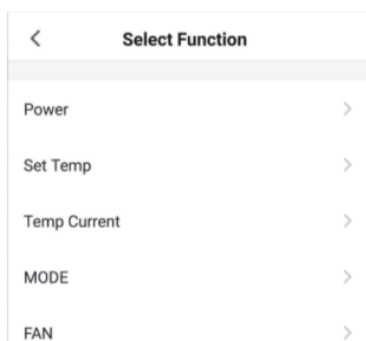

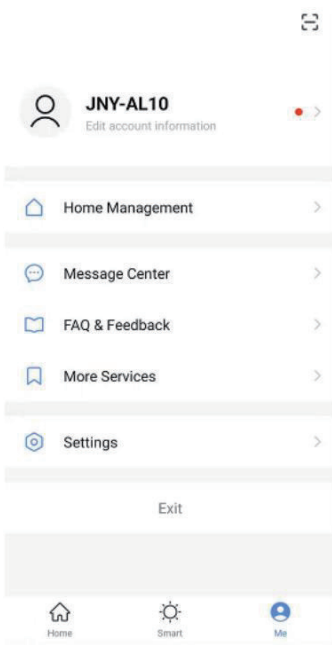

## ME

La sezione del profilo ti dà la possibilità di modificare sia i tuoi dettagli, sia utilizzare le funzionalità aggiunte dell'unità.

### CAMBIARE IL NOME DEL TUO DISPOSITIVO

Quando ci si trova in una delle schermate del dispositivo, è possibile accedere a ulteriori impostazioni per il dispositivo, premendo sui tre punti nell'angolo in alto a destra. L'opzione in alto all'interno di questo ti consente di cambiare il nome del dispositivo in qualcosa di rilevante per l'uso del prodotto, come "Condizionatore del soggiorno". All'interno del menu, hai anche la possibilità di impostare un blocco del modello o modificare la password.

## CONDIVISIONE DEL DISPOSITIVO

Ciò ti consente di condividere l'accesso ai comandi del tuo climatizzatore con amici e familiari.

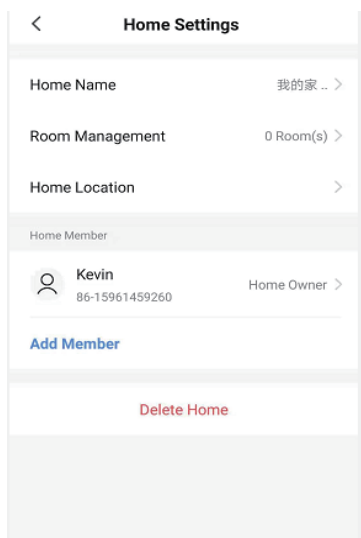

A pag“Home Management”, Selezionare "La mia casa", puoi "Aggiungi membro- Add members" per condividere l'accesso ai controlli del tuo condizionatore d'aria con amici e familiari, fai riferimento alla figura a sinistra.

## INTEGRAZIONE

Ciò consente all'unità di essere integrata con il tuo hardware domotico preferito come Google Home e Amazon Echo.

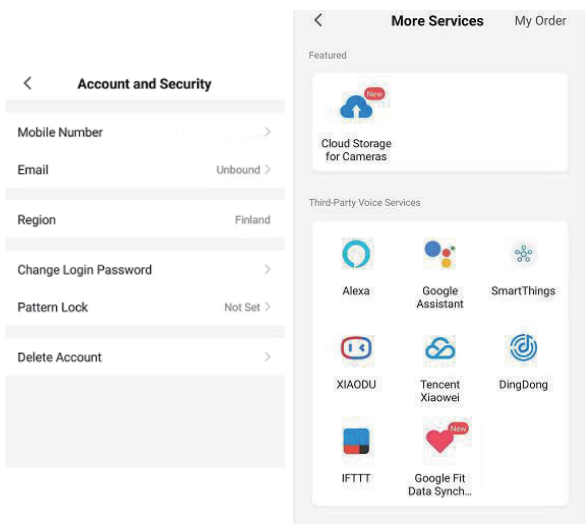

Selezionare "More Services", è possibile integrarsi con servizi vocali di terze parti, fare riferimento all'immagine a sinistra.

## RISOLUZIONE DEI PROBLEMI

Non riparare o smontare l'aria condizionata. Una riparazione non qualificata invaliderà la garanzia e potrebbe portare a guasti, provocando lesioni e danni materiali. Usalo solo come indicato in questo manuale utente ed esegui solo le operazioni consigliate qui.

Problema	Motivi	Soluzioni
Il condizionatore lo fa non funziona	Non c'è elettricità.	Verificare che l'unità sia collegata e che la presa funzioni normalmente.
	La temperatura ambiente è troppo bassa o troppo alto.	Utilizzare il climatizzatore solo in una stanza con temperatura compresa tra 7 e 35°C.
	In modalità raffreddamento, la stanza Temperatura è inferiore alla temperatura desiderata; in modalità riscaldamento, la temperatura ambiente è superiore alla temperatura desiderata.	Regola la temperatura ambiente desiderata.
	In modalità deumidificazione (secco), la temperatura ambiente è bassa.	Assicurarsi che la temperatura ambiente sia superiore a 17°C per la modalità deumidificazione.
	C'è luce solare diretta.	Usa le tende per ridurre il calore del sole.
Il raffreddamento o il riscaldamento l'effetto è scarso	Le porte o le finestre sono aperte; ci sono molta gente; o in modalità raffreddamento, li sono altre fonti di calore (es. frigoriferi)	Chiudere porte e finestre; aumentare l'aria potere condizionante
	Il filtro è sporco.	Pulire o sostituire il filtr filtro.
	L'ingresso o l'uscita dell'aria è bloccata.	Eliminare gli ostacoli; assicurarsi che l'unità sia installata come da istruzioni
Il condizionatore d'aria presenta perdite	L'unità non è diritta	Utilizzare una livella a bolla d'aria per verificare che l'unità sia orizzontale, se non rimuovere dal muro e installarla diritta.

	Il tubo di scarico è ostruito	Controllare il tubo di scarico per assicurarsi che non lo sia bloccato o ostruito.
Il compressore non lavora.	Protezione da surriscaldamento operativa.	Attendere 3 minuti finché la temperatura non si abbassa, quindi riavviare la macchina.
Il telecomando non funziona.	Il telecomando non è allineato con la direzione del ricevitore del telecomando.	Lascia che il telecomando si avvicini al condizionatore d'aria e assicurati che il telecomando sia rivolto direttamente nella direzione del ricevitore del telecomando.
	Batterie scadenti.	Sostituire le batterie.

**Se si verificano problemi non elencati nella tabella o le soluzioni consigliate non funzionano, contattare il centro di assistenza.**

## **CODICI DI ERRORE**

Codice errore	Descrizione del guasto	Codice errore	Descrizione del guasto
F1	Errore IPM compressore	P8	Rilevamento guasti zero-crossing
F2	Errore PFC/IPM	PA	Protezione anomala temperatura sensore aria di ritorno
F3	Errore di avvio del compressore	PC	Protezione da sovraccarico del tubo della serpentina (all'aperto)
F4	Compressore fuori fase	PE	Circolazione del refrigerante anomala
F5	Guasto del loop di rilevamento della posizione	PH	Protezione temperatura di scarico
F6	Errore di comunicazione PCB	E0	Errore sensore sul tubo di aspirazione
F7	Errore sensore bobina (esterno)	E1	Errore del sensore di temperatura
F8	Errore sensore sul tubo di aspirazione	E2	Errore del sensore sul tubo della bobina interna
FA	Protezione da sovracorrente della corrente di fase	E3	Errore di feedback della ventola CC
FE	Errore EE (esterno)	E4	Errore di comunicazione
FL	Protezione piena d'acqua	E5	Errore motore spruzzi d'acqua
P1	Protezione da surriscaldamento sulla parte superiore del compressore	E6	Errore del sensore di temperatura (esterno)
P2	Tensione bus CC Protezione da sottotensione	E7	Errore motore ventola (esterno)
P3	Protezione della tensione di ingresso CA	E8	Errore feedback ventola
P4	Protezione da sovracorrente CA	EE	Errore EE
P5	Protezione da sottotensione CA	EA	Guasto di inversione della valvola a quattro vie
P6	Protezione da sovraccarico del della serpentina	Eb	Protezione da carenza di fluoro
P7	Protezione antigelo sul tubo batteria		



## GARANZIA CONVENZIONALE

Gentile Cliente,

La ringraziamo per aver acquistato un prodotto a marchio Diloc e siamo certi che ne rimarrà soddisfatto. Consigliamo di leggere attentamente e di conservare il manuale d'uso e manutenzione presente in ogni prodotto.

### *Servizio di Assistenza Tecnica*

In caso di guasto sul prodotto, fare richiesta d'intervento solo ed esclusivamente alla Naicon srl, compilando l'apposito modulo direttamente dal nostro sito internet [www.naicon.com](http://www.naicon.com) all'interno della pagina riguardante i prodotti del Brand Diloc nella sezione Service. I riferimenti per l'invio della richiesta d'intervento si trovano all'interno del modulo stesso.

Si richiede gentilmente la compilazione del modulo in ogni suo campo per riuscire così a garantire tempistiche di intervento sicure e veloci. In caso di errori di compilazione l'azienda Naicon srl non si farà carico dei costi del Servizio Tecnico non preventivati quali uscite superflue dovute a modelli, numeri di serie, errori o quanto d'altro trascritto in maniera non corretta sullo stesso modulo.

L'intervento sarà effettuato solo in luoghi di facile e sicuro accesso, in caso contrario verranno addebitati i costi relativi.

### *Garanzia convenzionale*

La presente garanzia viene riconosciuta sul territorio italiano, Repubblica di San Marino, Città del Vaticano.

Con la presente, Naicon srl garantisce il prodotto da eventuali difetti di materiali o di fabbricazione per la durata di 24 mesi e copre le parti di ricambio e la manodopera. Il compressore viene garantito per 60 mesi. Inoltre il Diritto di chiamata viene riconosciuto gratuito per i primi 12 mesi.

Qualora durante il periodo di garanzia si riscontrassero difetti di materiali o di fabbricazione, le consociate Naicon srl, i Centri di assistenza Autorizzati o i Rivenditori autorizzati, provvederanno a riparare o (a discrezione della Naicon srl) a sostituire il prodotto o i suoi componenti difettosi, nei termini ed alle condizioni sotto indicate, senza alcun addebito per i costi di manodopera o delle parti di ricambio. Naicon srl si riserva il diritto (a sua unica discrezione) di sostituire i componenti dei prodotti difettosi o prodotti a basso costo con parti assemblate o prodotti nuovi o revisionati.

Naicon srl non estende la presente garanzia convenzionale ai rivenditori NON AUTORIZZATI e a quei prodotti installati da personale non qualificato (ad es. sprovvisto di patentino FGAS).

### *Condizioni.*

1. Questa garanzia avrà valore solo se il prodotto difettoso verrà presentato unitamente alla fattura di vendita, scontrino fiscale o di un'attestazione del rivenditore (riportante la data di acquisto, il tipo di prodotto e il nominativo del rivenditore).

Naicon srl si riserva il diritto di rifiutare gli interventi in garanzia in assenza dei suddetti documenti o nel caso in cui le informazioni ivi contenute siano incomplete o illeggibili.

2. La presente garanzia non copre i costi e/o gli eventuali danni e/o difetti conseguenti a modifiche o adattamenti apportati al prodotto, senza previa autorizzazione scritta rilasciata da Naicon, al fine di conformarlo a norme tecniche o di sicurezza nazionali o locali in vigore in Paesi diversi da quelli per i quali il prodotto era stato originariamente progettato e fabbricato.

3. La presente garanzia decadrà qualora l'indicazione del modello o del numero di matricola riportata sul prodotto siano stati modificati, cancellati, asportati o comunque resi illeggibili.

4. Sono esclusi dalla garanzia:

- a. Gli interventi di manutenzione periodica e la riparazione o sostituzione di parti soggette a normale usura e logorio
- b. Qualsiasi adattamento o modifica apportati al prodotto, senza previa autorizzazione scritta da parte di Naicon per potenziare le prestazioni rispetto a quelle descritte nel manuale d'uso e manutenzione;
- c. Tutti i costi dell'uscita del personale tecnico e dell'eventuale trasporto dal domicilio del Cliente alla Naicon srl, o al laboratorio del Centro di Assistenza e viceversa, nonché tutti i relativi rischi;
- d. Danni conseguenti a:

- Uso improprio, compreso ma non limitato a: (a) l'impiego del prodotto per fini diversi da quelli previsti oppure l'inosservanza delle istruzioni Diloc sull'uso e manutenzione corretti del prodotto, (b) installazione o utilizzo del prodotto non conformi alle norme tecniche o di sicurezza vigenti nel Paese nel quale viene utilizzato;

- Interventi di riparazione da parte di personale non autorizzato o da parte del Cliente stesso;

- Eventi fortuiti, fulmini, allagamenti, incendi, errata ventilazione o altre cause non imputabili alla Diloc;

- Difetti degli impianti o delle apparecchiature ai quali il prodotto fosse stato collegato.

5. Questa garanzia non pregiudica i diritti dell'acquirente stabiliti dalle vigenti leggi nazionali applicabili, né i diritti del cliente nei confronti del rivenditore derivanti dal contratto di compravendita.

#### INFORMAZIONE AGLI UTENTI

**Ai sensi del decreto legislativo 14 marzo 2014, n.49 "Attuazione della direttiva 2012/19/UE sui rifiuti di apparecchiature elettriche ed elettroniche (RAEE)".**



1. Il simbolo del cassonetto barrato sull'apparecchiatura indica che il prodotto alla fine della propria vita deve essere raccolto separatamente dagli altri rifiuti.
2. L'utente dovrà, pertanto, conferire l'apparecchiatura giunta a fine vita agli idonei centri di raccolta differenziata dei rifiuti elettronici ed elettrotecnici, oppure riconsegnarla al rivenditore al momento dell'acquisto di una nuova apparecchiatura di tipo equivalente, in ragione di uno a uno.
3. L'adeguata raccolta differenziata per l'avvio successivo dell'apparecchiatura dismessa al riciclaggio, al trattamento e allo smaltimento ambientalmente compatibile contribuisce ad evitare possibili effetti negativi sull'ambiente e sulla salute e favorisce il riciclo dei materiali di cui è composta l'apparecchiatura.
4. Lo smaltimento abusivo del prodotto da parte dell'utente comporta l'applicazione delle sanzioni amministrative previste dalla normativa vigente.

# D.EASYDESIGN 10SF D.EASYDESIGN 14HP



USER MANUAL



PLEASE NOTE:   
Read this manual carefully  
before installing and / or  
using the product. keep  
this manual for future  
reference.

## SAFETY INSTRUCTIONS

### IMPORTANT!

AIR CONDITIONERS MUST ALWAYS BE STORED AND TRANSPORTED UPRIGHT, OTHERWISE IRREPARABLE DAMAGE MAY BE CAUSED TO THE COMPRESSOR; IF IN DOUBT WE SUGGEST WAITING AT LEAST 24 HOURS FOLLOWING INSTALLTION BEFORE STARTING THE UNIT.



- Carefully read the instructions before installing and/or operating the unit.
- This appliance is for indoor use only.
- This unit must be only connected to a 220-240 V / 50 Hz earthed outlet.
- Installation must be in accordance with regulations of the country where the unit is used.
- If you are in any doubt about the suitability of your electrical supply have it checked and, if necessary, modified by a qualified electrician.
- This air conditioner has been tested and is safe to use. However, as with any electrical appliance - use it with care.
- Disconnect the power from the appliance before dismantling, assembling or cleaning.
- Avoid touching any moving parts of the appliance.
- Never insert fingers, pencils or any other objects though the guard.
- This appliance is not intended for use by persons (including children) with reduced physical, sensory or mental capabilities. It is also not intended for use by those with a lack of experience and knowledge, unless they have been given supervision or instruction concerning the use of the appliance by a person responsible for their safety.
- Do not leave children unsupervised with this appliance.
- Do not clean the unit by spraying it or immersing it in water.
- Never connect the unit to an electrical outlet using an extension cord. If an outlet is not available, one should be installed by a qualified electrician.
- Do not operate the unit unless it has been fully installed following the guidance provided within this manual.
- Never operate this appliance if the cord or plug is damaged. Ensure the power cord is not stretched or exposed to sharp objects/edges.
- A damaged supply cord should be replaced by the manufacturer or a qualified electrician in order to avoid a hazard.
- Any service other than regular cleaning or filter replacement should be performed by an authorised service representative. Failure to comply could result in a voided warranty.
- Do not use the appliance for any purpose other than its intended use.
- Avoid restarting the air conditioner unless 3 minutes have passed since being turned off. This prevents damage to the compressor.
- Never use the mains plug as a switch to start and turn off the air conditioner. Use the provided ON/OFF button located on the control panel.
- The appliance should not be installed in laundry or wet rooms.
- The appliance must be installed in a room without sources of ignition (for example: open flames, an operating gas appliance or an operating electric heater).
- The unit must be installed on a solid vertical wall by a competent person. The electricity supply must only be connected after installation is complete.
- R290 refrigerant gas complies with European environmental directives.

- R290 has a low GWP (Global Warming Potential) of 3.
- The air conditioner contains about 290g of R290 refrigerant gas.
- Do not install or store in an unventilated space with an area smaller than 15 m<sup>2</sup> per unit. The room must be such as to prevent stagnation of possible leaks of refrigerant gas as there could be a danger of fire or explosion hazard should the refrigerant come into contact with electric heaters, stoves or other sources of ignition.
- If the appliance is installed, used or stored in an unventilated room, the room must be such as to prevent stagnation of possible leaks of refrigerant gas as there could be a danger of fire or explosion should the refrigerant come into contact with electric heaters, stoves or other sources of ignition.
- Refrigerant gas may be odourless.
- Do not use the product and contact the retailer for advice, if damage has occurred to the unit which may have compromised the refrigerant system.
- Any repairs or maintenance must only be carried out on the unit by a suitably qualified engineer. Before opening and servicing the unit the authorized engineer must be in possession of a copy of the manufacturer's service manual and must follow the safety information contained within it to ensure all hazards are minimized.
- The refrigerant system should not be perforated or punctured.

### **ENERGY SAVING and UNIT SAFETY PROTECTION TIPS**

- Do not cover or restrict the airflow from the outlet or inlet grills.
- Keep the filters clean . Under normal conditions , filters should only need cleaning once every three weeks ( approximately ) . Since the filters remove airborne particles , more frequent cleaning maybe necessary , depending on the air quality.
- For the initial start-up set the fan speed to maximum and the thermostat to 4-5 degree lower than the current temperature . After , set the fan switch to low and set the thermostat to your desired setting.
- To protect the unit , we recommend not using the cool mode when the ambient temperature is higher than 35°C.

**NOTE : Some pictures and information may vary from the final product . This is due to continual product improvement.**

# PRODUCT OVERVIEW

## PRODUCT DIAGRAM

### FRONT

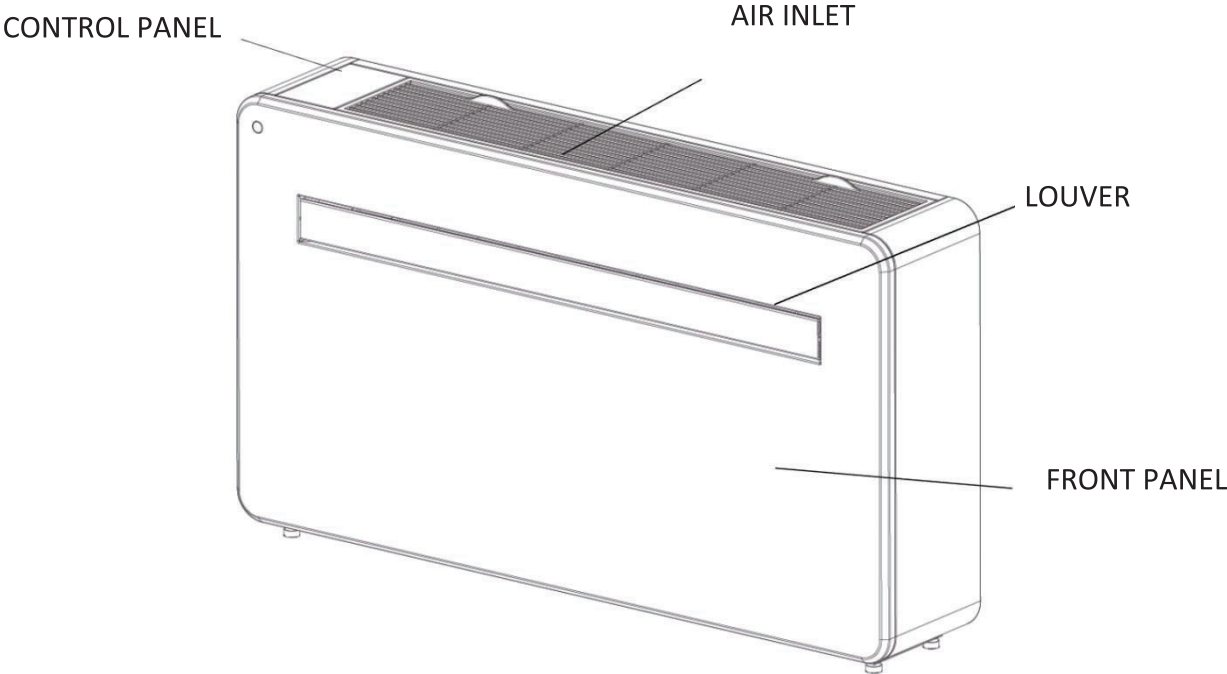

### BACK

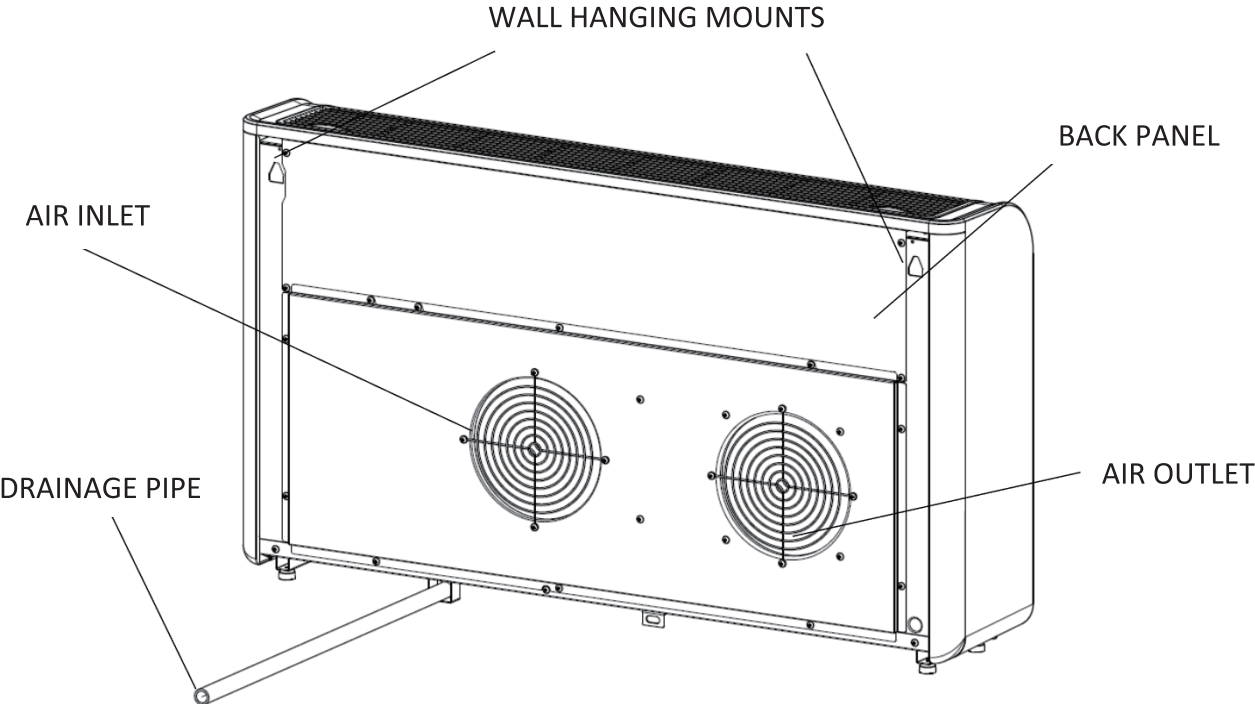

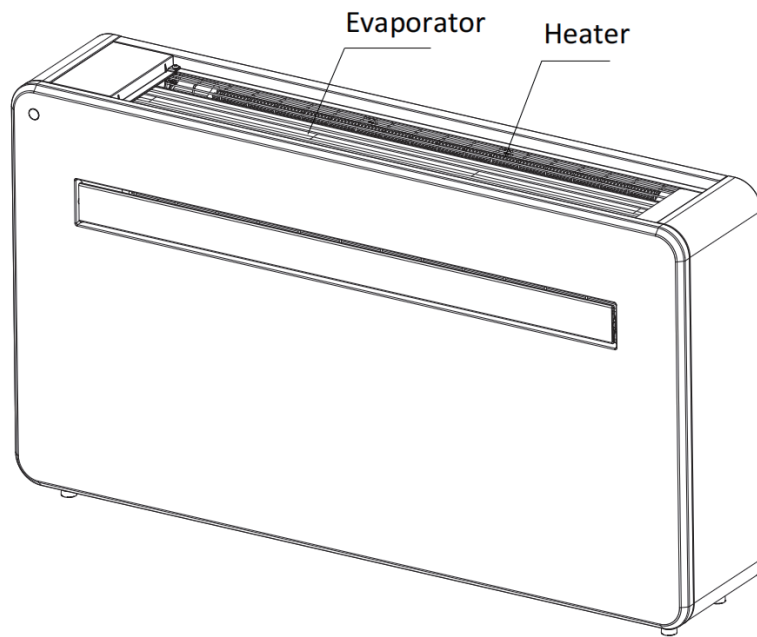

After the filter opened, it's evaporator assembly, please don't touch the evaporator assembly in case been cut or scalded.

## PRODUCT FEATURES

- ◆ Simple operation.
- ◆ Self-evaporative function with energy saving technology.
- ◆ Sleek design that seamlessly fits into any style home.
- ◆ Bright LED screen-indicates temperature and current mode.
- ◆ On / off timer function-allows you to choose when the unit operates.
- ◆ WIFI App control providing additional functionality.
- ◆ Three fan speeds.
- ◆ Four modes to suit your every need including : Cooling / Heating / Fan / Dry
- ◆ Silent running option , perfect for a restful night sleep.

## WHATS INCLUDED

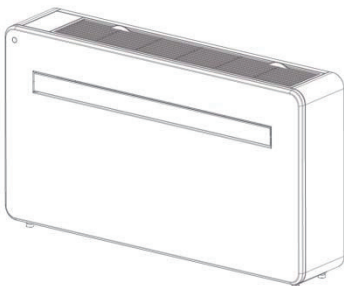

**AIR CONDITIONER**

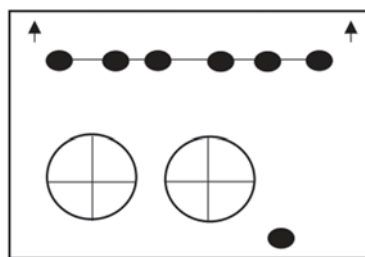

**WALL TEMPLATE**

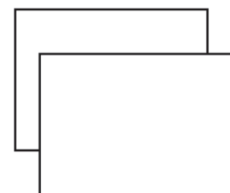

**PLASTIC DUCTING SHEET (X2)**



WALL BRACKET

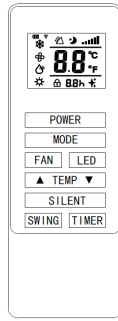

REMOTE CONTROL

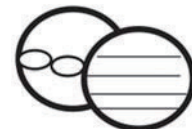

VENT COVER ASSEMBLY (X2)  
(CHAIN, INDOOR RING AND  
OUTDOOR COVER)



FIXED PLATE

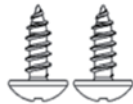

2PCS TAPPING SCRE  
(4x10mm)



7PCS WALL PLUGS  
(8x40mm)

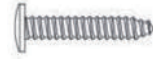

7PCS SCREWS (5x60mm)

\* DIAGRAMS FOR ILLUSTRATIVE PURPOSES ONLY

## INSTALLATION

### TOOLS REQUIRED



SPIRIT LEVEL



TAPE MEASURE

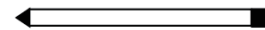

PENCIL

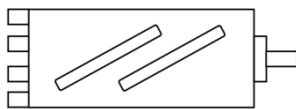

180mm CORE

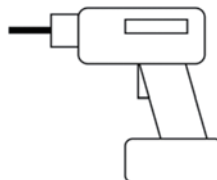

DRILL



SHARP KNIFE



8mm MASONRY DRILL BIT



25mm MASONRY DRILL BIT

BEFORE STARTING INSTALLATION, PLEASE ENSURE YOU HAVE ALL SUITABLE EQUIPMENT AVAILABLE AND UNDERSTAND THE STEPS INVOLVED IN INSTALLATION. IF IN ANY DOUBT, PROFESSIONAL ADVICE SHOULD BE SOUGHT.

THE INSTALLER MUST ENSURE THAT THE PLANNED POSITION OF THE AIR CONDITIONER IS SUITABLE, AND THAT THERE ARE NO CABLES AND PIPES INSIDE THE WALL, AND NO OTHER OBSTRUCTIONS FIXED ON THE WALL, WHICH WOULD PRESENT A DANGER AND/OR PREVENT COMPLETION OF INSTALLATION.



# INSTALLATION

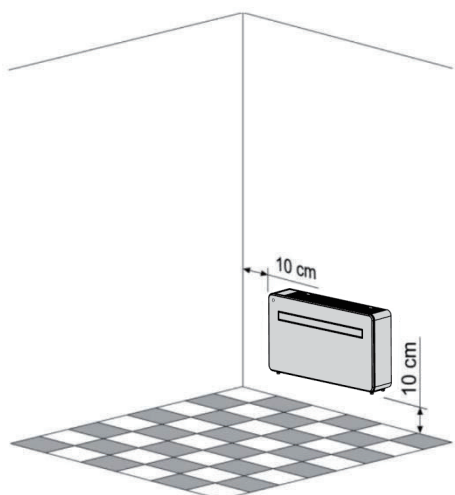

This unit must be installed on an external wall, as it vents directly out of its rear, and ensure the wall is flat, solid and reliable.

Leave at least 10 cm of space to the left, right and base of the machine. At least 20cm of space must be left above the unit to help air flow smoothly and stay away from curtains, plants, faucets, furniture and others appliances etc.

Paste the supplied installation template paper in position on the wall, ensuring that the reference line is level using a spirit level.

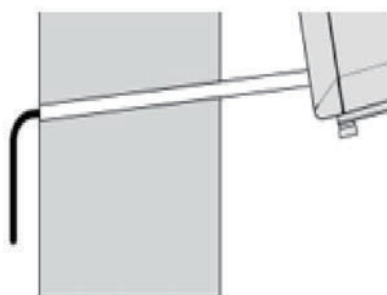
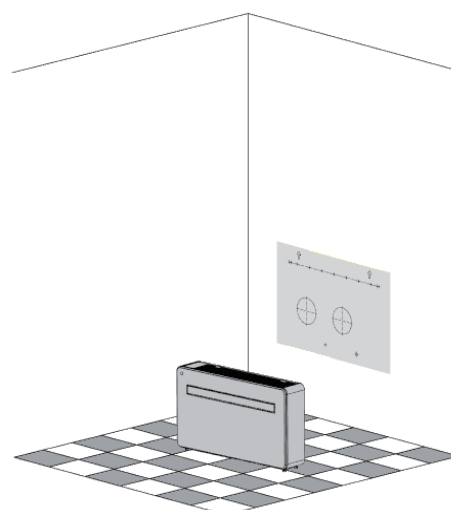

The hole for the drainage pipe must be drilled using a 25mm Drill bit. Ensure the hole is at a downward angle (min 5 degrees) so that the water will drain correctly.

Use a 180mm core drill to drill the two holes for the units ventilation, ensuring that both the holes are aligned with the template.

Use the template to mark the position of the screws for the hanging rail, using a spirit level to ensure it is straight and level. Drill the marked holes using a suitable 8mm drill bit and insert wall plugs. Line the hanging rail with the holes, and fix the rail into position using the supplied screws.

Ensure that the hanging rail is securely fastened onto the wall, and that there is no risk of the unit tipping or falling.

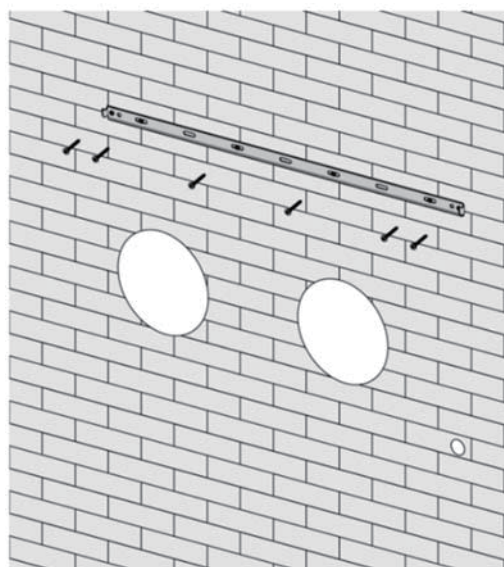

Roll the plastic vent sheets into a tube and feed them from the inside into the holes previously made. Ensure the tubes sit flush to the interior wall.

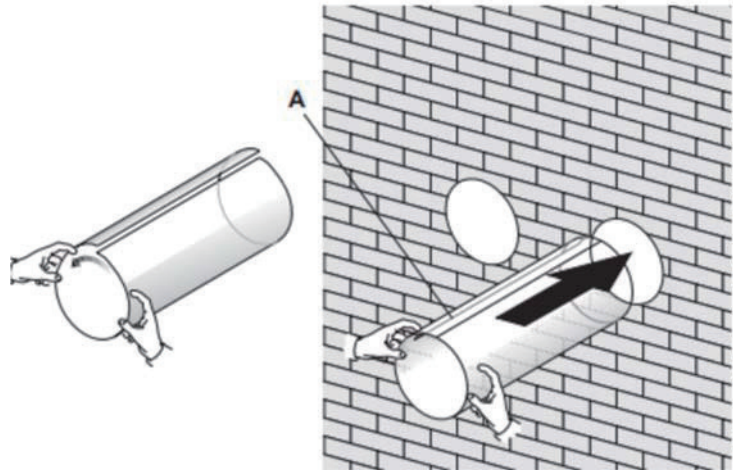
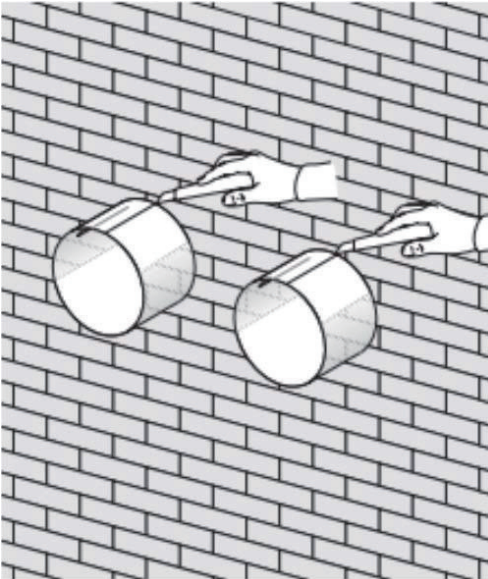

Go outside and trim off the excess vent tube using a sharp knife, keeping the edge as neat as possible.

Insert the indoor fixing ring from the vent cover onto the indoor side of the air vent. Then fold the external vent cover in half. Attach the chains to each side of the vent cover, before sliding the cover outside through the vent hole.

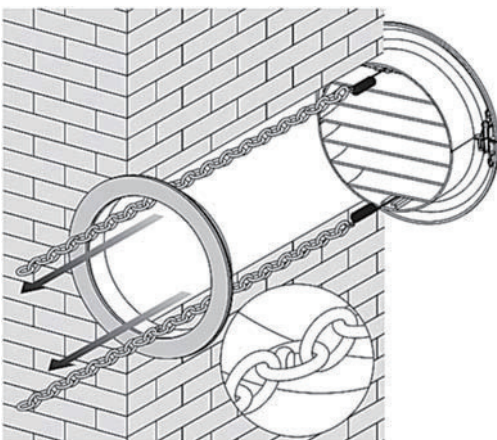
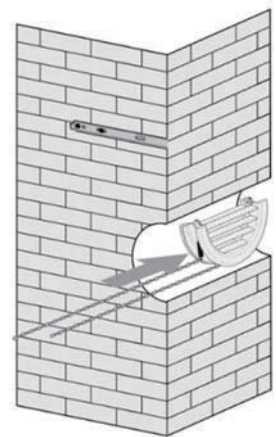
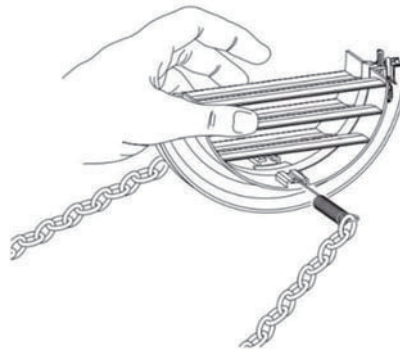

Expand the external cover, before tightly fixing the chains by hooking onto the indoor fixing ring. This will hold the external cover firmly in position. Repeat for the second vent.

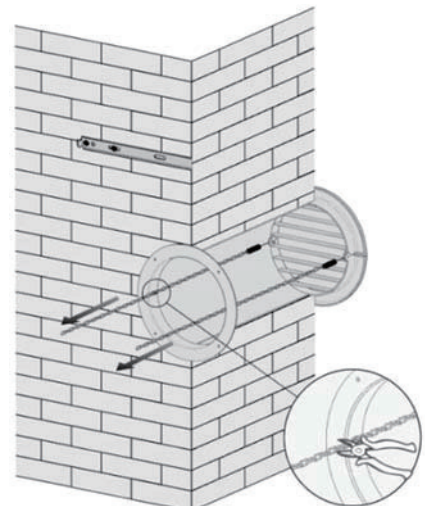

Once the chains are fitted and secure, any excess chain should be removed by cutting the chain.

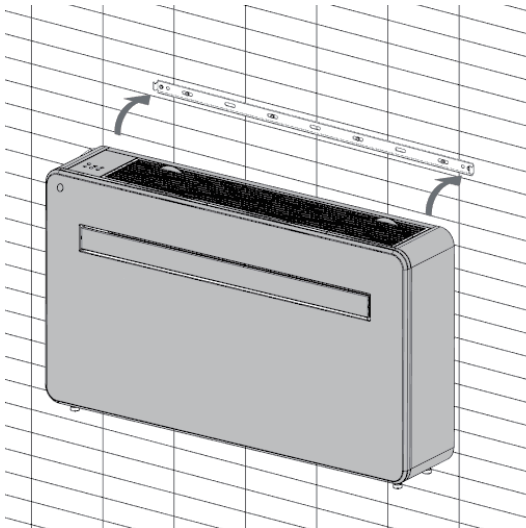

Lift the unit onto the wall, align the hanging holes with the hooks on the hanging rail and gently rest the unit into place. At the same time, slide the drain pipe through the drainage hole.

**NOTE:**

1<sup>st</sup>: please ensure that the backside of product is tightly attached on the wall to avoid additional vibration and noise.

2<sup>nd</sup>: The end of the external water pipe must be placed in an open space or drain. Avoid damage or constriction to the drainage pipe to ensure the unit drains.

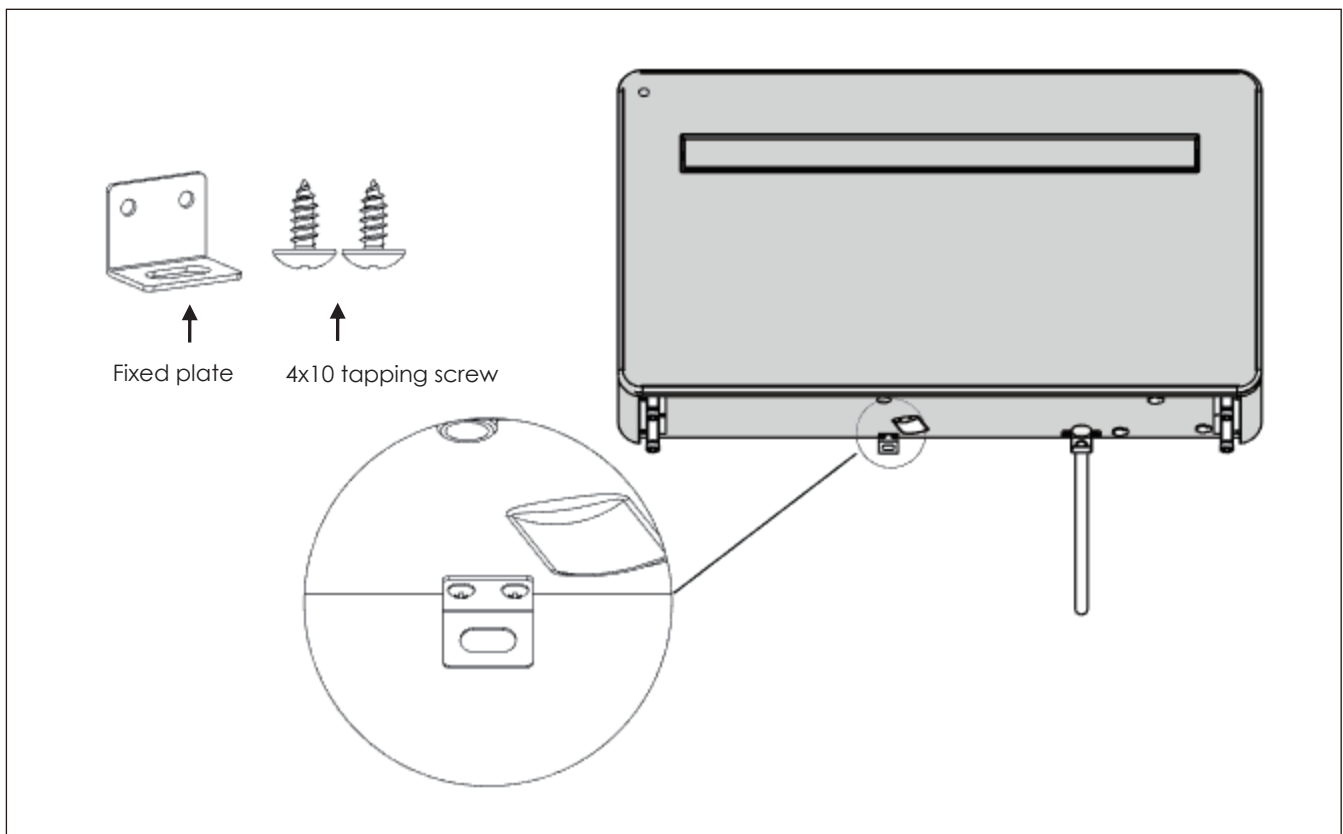

# OPERATION

## CONTROL PANEL

D.EASYDESIGN 10SF

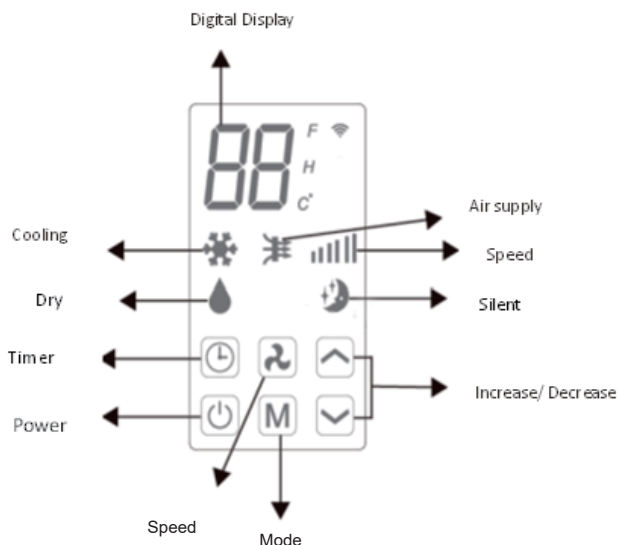

D.EASYDESIGN 14HP

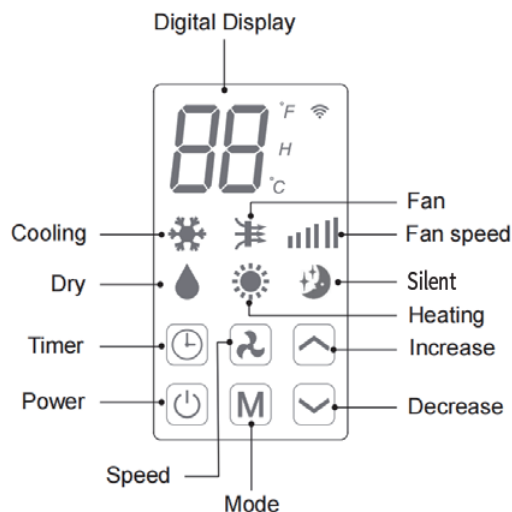











## REMOTE CONTROL

The air conditioner can be controlled with the remote control. Two AAA-batteries are required.

NOTE: Further details of the functions can be found on the following page.

<b>POWER</b>	Press the POWER button to turn the machine on or off.	
<b>MODE</b>	Press the MODE button to switch between cooling, heating, (D.EASYDESIGN 14HP only) fan and dry modes.	
<b>FAN</b>	Press the FAN button to change between high, medium and low fan speeds	
<b>LED</b>	Press the LED button to open or close the LED background light of unit, it can be a choice for sleep condition.	
<b>▲</b>	Press the UP button to increase the desired temperature or timer duration	
<b>▼</b>	Press the DOWN button to decrease the desired temperature or timer duration	
<b>SILENT</b>	Press it for silent mode, In Silent mode, noise will be lower, fan works in low speed, frequency is low.	
<b>SWING</b>	Press to turn the louver swing function on and off (only activated by the remote control & APP)	
<b>TIMER</b>	Press the TIMER button to set the automatic switch on/off.	

# FUNCTIONS

 POWER	Press "POWER" to turn the unit On or Off.	
 MODE	Press to change between the 4 different modes. The display will show the symbol for the mode currently selected.	
	 COOLING	The cooling function allows the air conditioner to cool the room and at the same time reduces air humidity. The desired temperature can be adjusted using the increase and decrease button between 16°C and 30°C. The fan speed can also be adjusted using the speed button.
	 DRY	Dry mode will extract moisture from the air, which will be drained outside using the installed drain pipe. the fan speed cannot be adjusted in dry mode.
	 FAN	In fan mode the appliance will recirculate the air within the room, and will not cool, heat or dehumidify. The fan speed can be adjusted using the Speed button, But the desired temperature can not be set.
	 HEATING	The heating function (D.EASYDESIGN 14HP only) allows the air conditioner to heat the room.The desired temperature can be adjusted using the increase and decrease button between 16°C and 30°C. The fan speed can also be adjusted using the speed button.
	 SILENT	Silent mode can be activated from APP or the remote control, It can also be activated by pressing "⏸" + "🔊" on unit control panel at the same time. It will only operate in cooling or heating modes, the fan speed will change to low and noise will be lower.
 FAN SPEED	 Press to change the fan speed between Low, Medium and High. The fan speed cannot be adjusted in Dry or Silent modes.	
 TIMER	The air conditioner contains a 24 hour timer, which can be used to either set a delayed start, or a set period of operation.	
	<p><b>SHUTDOWN TIMER:</b>          While the unit is running press the timer button, the display will flash "0" 5 times. After the 5th flash, use the up and down buttons to adjust the duration in 1 hour increments between 1 to 24 hours. When the timer has elapsed, the unit will shutdown automatically.</p> <p><b>DELAYED START TIMER:</b>          With the unit in standby, press the timer button, the display will flash "0" 5 times. After the 5th flash, use the up and down buttons to adjust the duration in 1 hour increments between 1 to 24 hours. After the timer has elapsed, the unit will start up in the same mode with the same settings as when it was turned off.</p>	
 INCREASE AND DECREASE	Used within cooling and heating modes to adjust the desired temperature16-30°C. Also used while setting the timer to adjust the duration.	
SWING MODE	After machine turns on, press the "SWING" button, louver will swing continuously up and down; by pressing the button again the movement will stop and the louver remain in that position. Swing mode can only be adjusted from the remote, and will initially be turned on by default. the louver will close automatic once switch OFF the product.	
COMPRESSOR PROTECTION	There is a 3 minutes delay on power on. In order to protect the life of the compressor and electronic components please do not switch on the unit for at least 5 minutes after you turned the unit off.	

# WIFI SETUP AND SMART FEATURES

## WIFI SETUP

### BEFORE YOU START

- Ensure your router provides a standard 2.4ghz connection.
- If your router is dual band ensure that both networks have different network names (SSID). The provider of your router / Internet service provider will be able to provide advice specific to your router.
- Place the air conditioner as close as possible to the router during setup.
- Once the app has been installed on your phone, turn off the data connection, and ensure your phone is connected to your router via WIFI.

### DOWNLOAD THE APP TO YOUR PHONE

Download the "SMART LIFE" app, from your chosen app store, using the QR codes below, or by searching for the app in your chosen store.



### REGISTER THE APP

If you don't have an App account , register an account or sign in with verification code by SMS. This page describes the registration process.

1. Press on the "Sign Up" button at the bottom of the screen, as shown in the picture 1.
2. The system automatically recognises your country/ area. You can also select your country code manually. Enter your mobile phone number/ email address and tap "Get verification code", as shown in the picture 2.
3. If you choose the mobile number option, then enter the verification code in the message sent to you by SMS. Set a password as prompted and press "Done" to finish your registration. as shown in the picture 3.

## CONNECTION METHODS AVAILABLE FOR SETUP

The air conditioner has two different setup modes, Quick Connection and AP connection (Access Point). The quick connection is a quick and simple way to set the unit up. The AP connection uses a direct local WIFI connection between your phone and the air conditioner to upload the network details.

In Standby mode press and hold the speed button for 3 seconds (until you hear a bleep) to enter the WiFi connection mode.

Please ensure your device is in the correct WiFi connection mode for the connection type you are attempting, the flashing of the WiFi light on your air conditioner will indicate this.

Connection Type	Frequency of Flashes
Quick Connection	Flashes twice per second
AP Connection (Access Point)	Flashes once per three seconds

## CHANGING BETWEEN CONNECTION TYPES

To change the unit between the two WiFi connection modes, hold the Speed button for 3 seconds.

## REGISTER THE APP

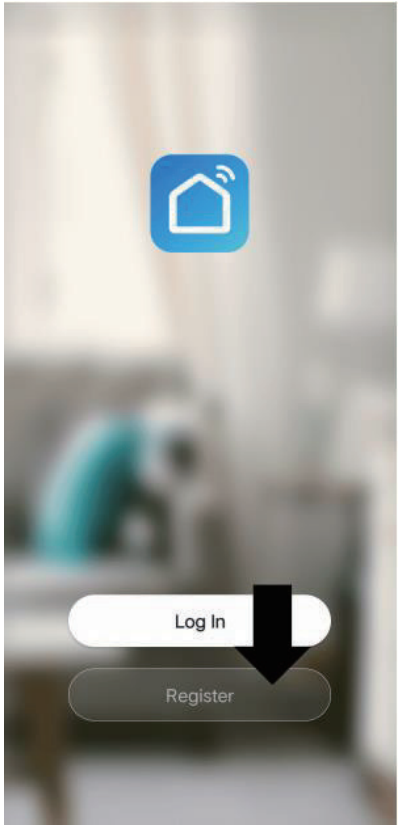
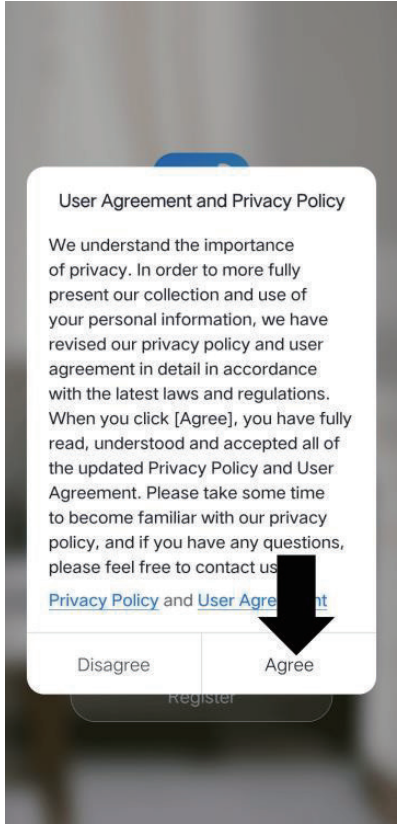
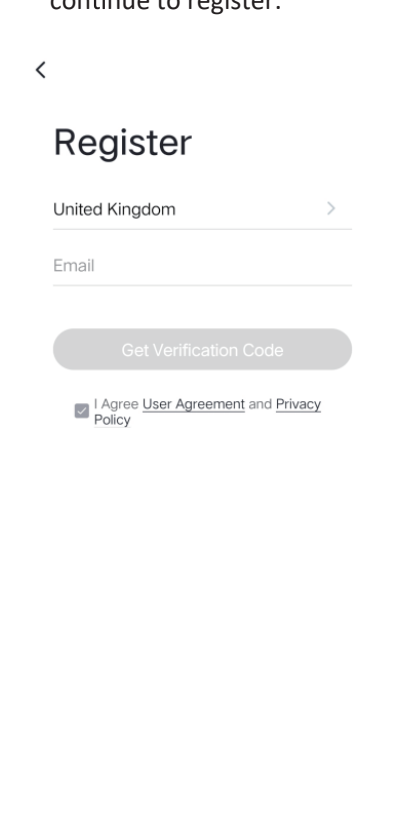
<p>1. Press on the register button at the bottom of the screen.</p> 	<p>2. Read the Privacy policy and press the Agree Button.</p> 	<p>3. Enter your email address or phone number and press continue to register.</p> 
<p>4. A verification code will be sent by the method selected in step 3. Enter the code into the app.</p>	<p>5. Type in the password you would like to create. This needs to be 6-20 characters, with letters and numbers.</p>	<p>6. The app is now registered. It will automatically log you in following registration.</p>

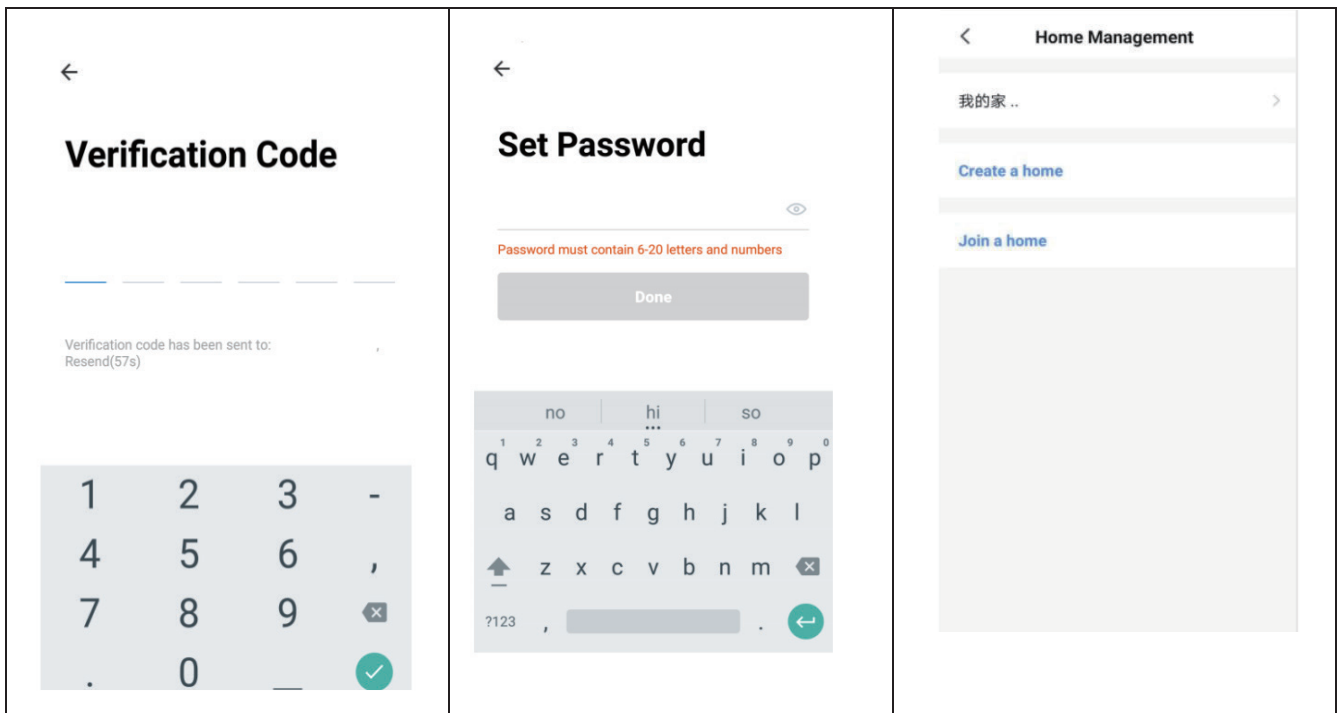

## SETTING UP YOUR HOME WITHIN THE APP

SMART LIFE is designed so it can work with a large number of compatible smart devices within your home . It can also be set up to work with multiple devices within different houses As such during the setup process , the app requires that different areas are created and named to allow easy management of all your devices . When new devices are added , they are assigned to one of the rooms you have created.

## CREATING ROOMS

1. Press on the create a home button.

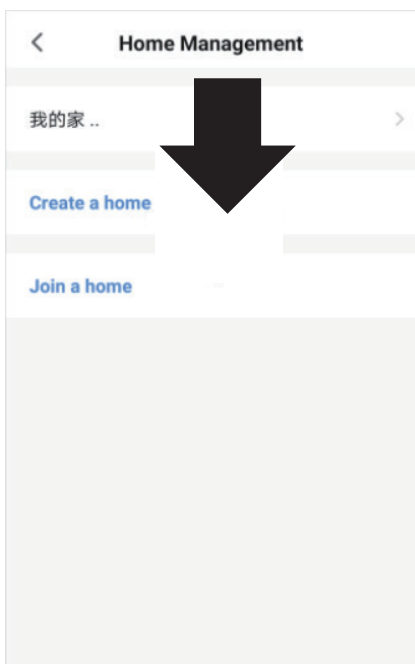

2. Type in a name for your home.

3. Press "home location" button to select the location of your home. (See SETTING YOUR LOCATION below)

4. New rooms can be added by pressing the ADD ROOM option at the bottom. (See ADD ANOTHER ROOM below).

And untick any rooms that are not required on the app, then Press SAVE in the top right corner.

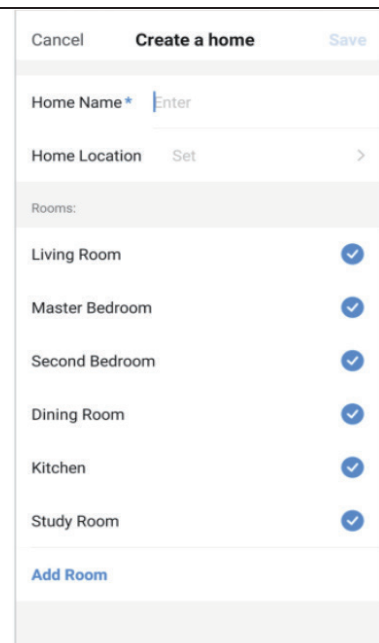



## SETTING YOUR LOCATION

Use your finger to move the orange HOME symbol.

When the symbol is in the approximate location of your home, press the confirm button in the top right corner.

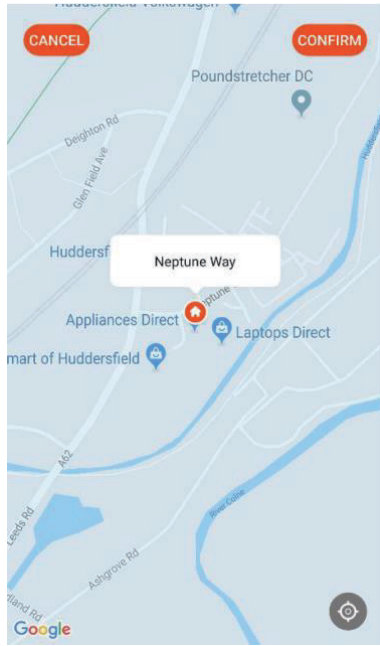

## ADD ANOTHER ROOM

Type in the name of the room, and press Done in the top right corner.

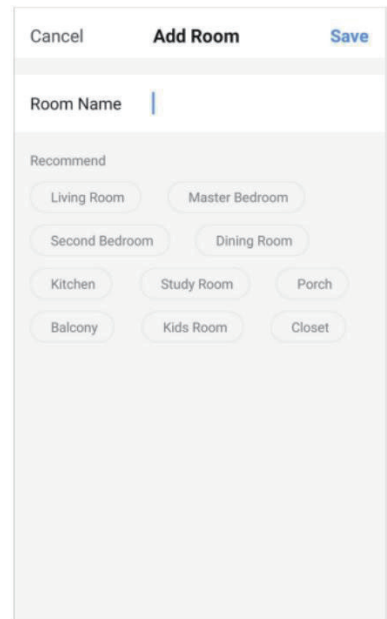

## CONNECTING USING QUICK CONNECTION

Before initiating the connection, make sure the unit is in standby mode, with the WiFi light flashing twice per second. If not follow the instructions for changing the connection mode. Also ensure your phone is connected to the WiFi network. (We advise turning mobile data off during setup)

1. Click "Add Device" for operation.

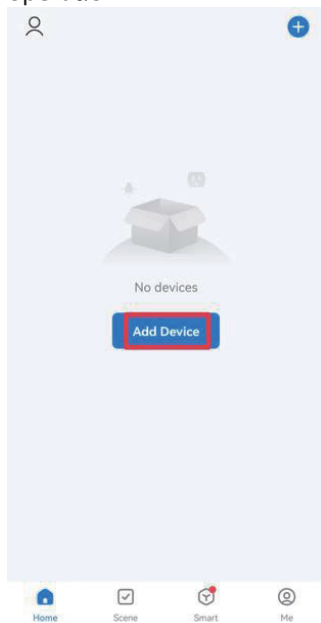

2. Select the type of device as "Large Home Appliance"

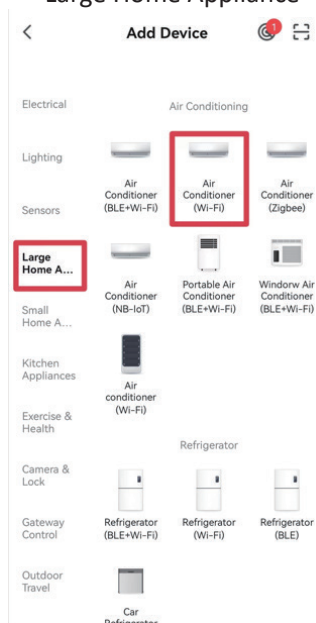

3. Connect a WiFi and enter the password.

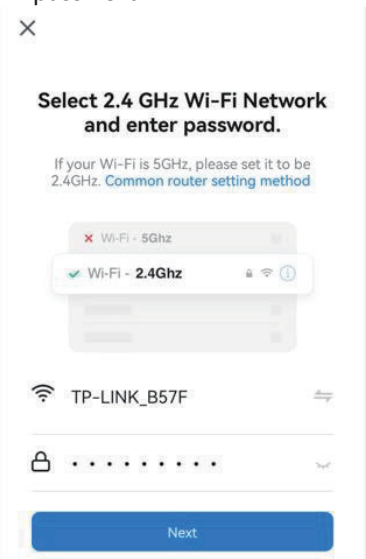

4. Ensure the WiFi light on the air conditioner is flashing twice per second.

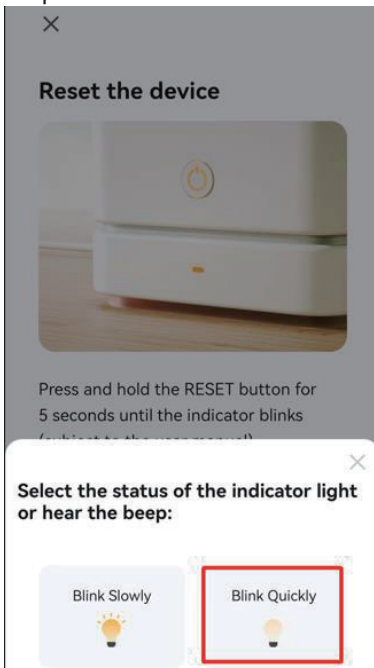

5. Enter the device connection interface after the progress bar is finished and the device is successfully connected. Click the "Done" button to enter the operation interface of the device.

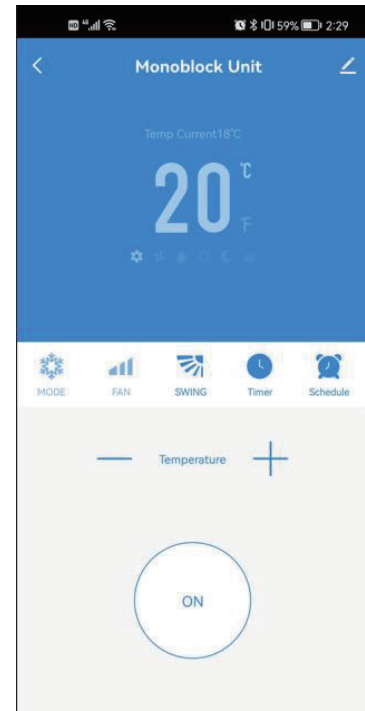
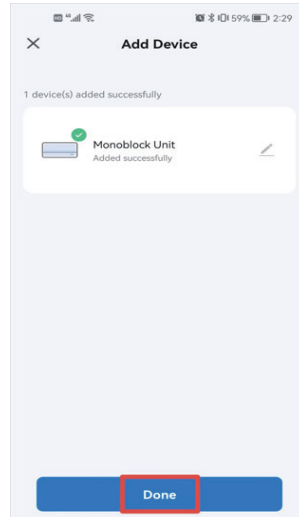

## CONNECTING USING AP MODE (ALTERNATIVE METHOD)

Before initiating the connection, make sure the unit is in standby mode, with the WiFi light flashing once per three seconds. If not follow the instructions for changing the WiFi connection mode. Also ensure your phone is connected to the WiFi network. (We advise turning mobile data off during setup)

1. Click "Add Device" for operation.

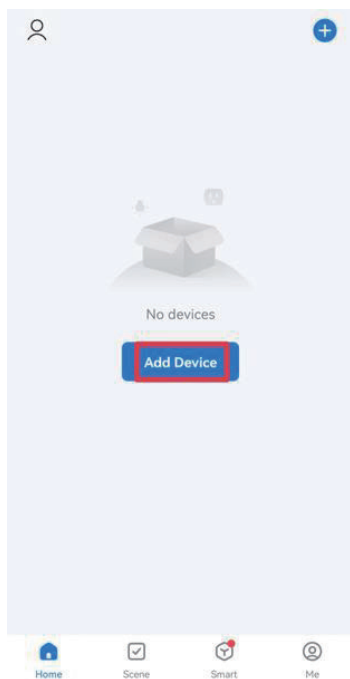

2. Select the type of device as "Large Home Appliance"



3. Change to the AP mode in the top right of the screen.

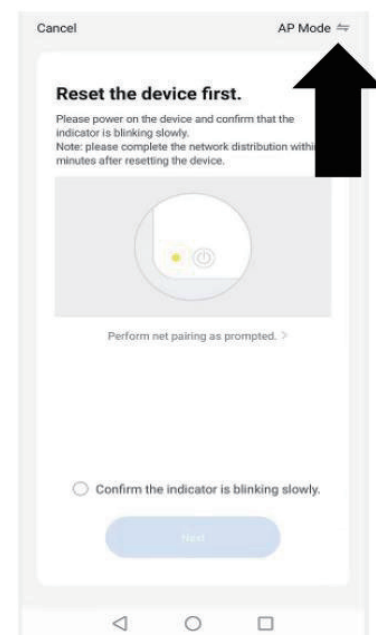

4. Connect a WIFI and enter the password.

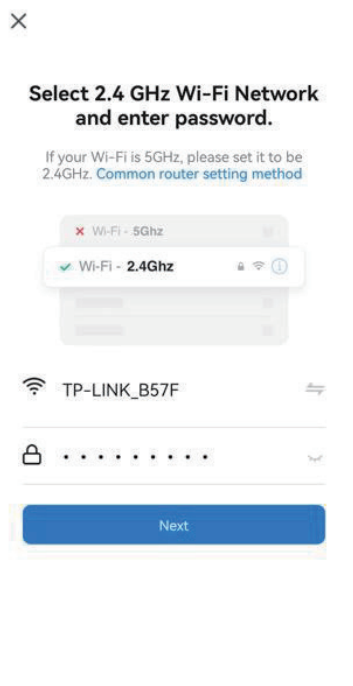

6. Ensure the WIFI light on the air conditioner is flashing once per second.

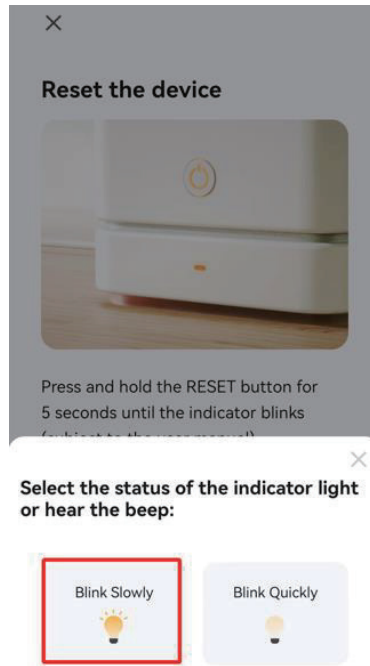

7. Get into network settings in your phone and connect to the "Smart Life xxx" connection. There is no password to enter. Then return back to the app to complete setup.



Once the connection process has completed, go back to the network settings on your phone to ensure your phone has reconnected to your WIFI router.

## CONTROLLING YOUR DEVICE THROUGH THE APP

### THE HOME SCREEN

**Change Home:** You can change between them if you created more than one home.

**Environmental information:** shown outdoor temperature and humidity based on the location details.

**Smart Scene:** Allows you to program intelligent behaviour based on the internal and external environment.

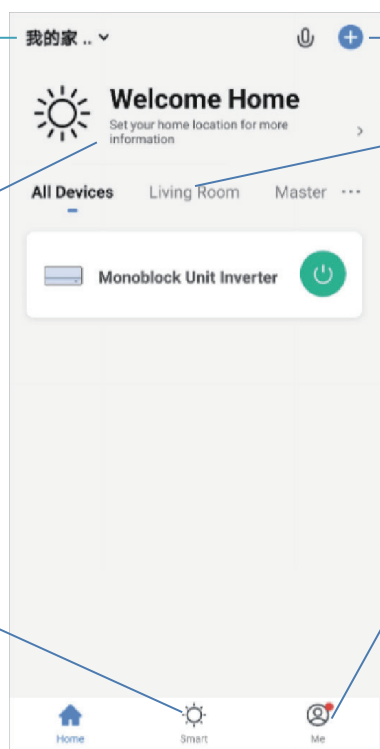

**Add Device:** Add new device on the APP, and go through the setup process.

**Room Management:** Use to view the units set up within each room. And Allows rooms to be added, removed or renamed.

**Me:** Provides the option for changing settings.

Each device has its own entry on the home screen to allow the user to either quickly turn the unit on or off, or to enter the device screen to make other changes.

## DEVICE SCREEN

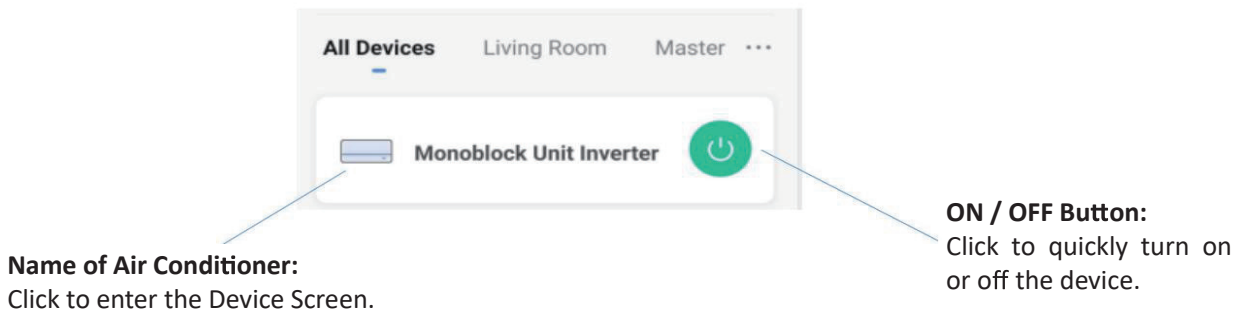

## DEVICE SCREEN

The device screen is the main control screen for the air conditioner, providing access to the controls to amend the functions and settings.

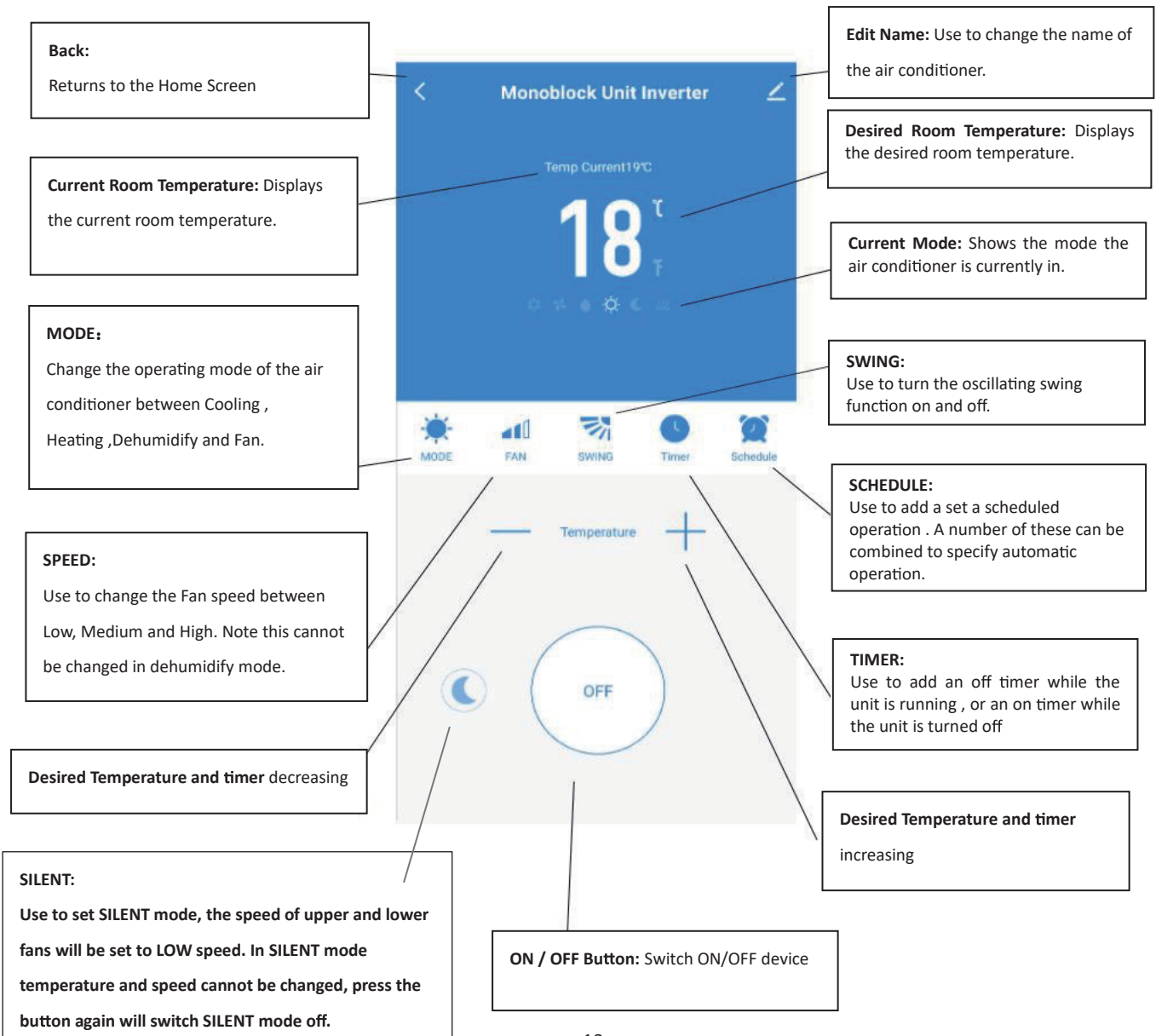

**\*Due to continuous development of the app, the layout and available features may be subject to change.**

## SMART SCENES

Smart Scenes is a powerful tool providing the option to customize the operation of the air conditioner based both on conditions within the room and outside influences. This gives the user the option of specifying much more intelligent actions. These are split into two categories Scene and Automation.

### SCENE

Scene allows for a one touch button to be added to the Home screen. The button can be used to change a number of settings in one go, and can change all the settings within the unit. A number of scenes can easily be setup, allowing the user to easily change between a number of preset configurations.

**Below is an example of how to set up a scene:**

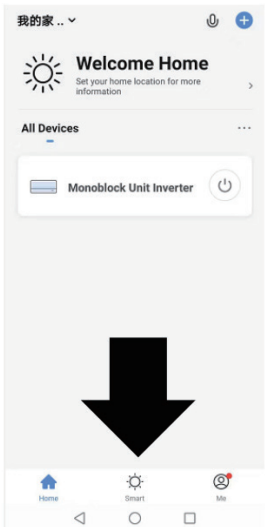
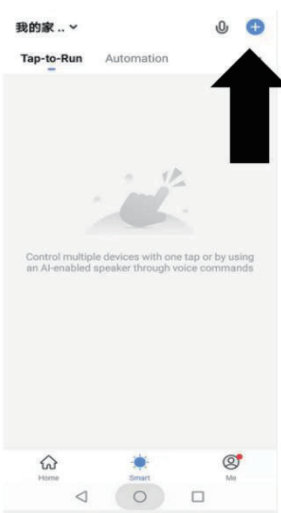
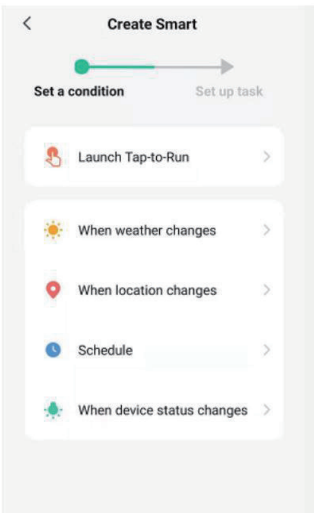
<p>1. Press on the Smart Scene tab at the bottom of the Home screen.</p> 	<p>2. Press on the Plus in the top right corner to add a smart scene.</p> 	<p>3. Press on the Launch Tap-to-Run to create a new Scene.</p> 
-------------------------------------------------------------------------------------------------------------------------------------------------------------	--------------------------------------------------------------------------------------------------------------------------------------------------------------	------------------------------------------------------------------------------------------------------------------------------------------------------

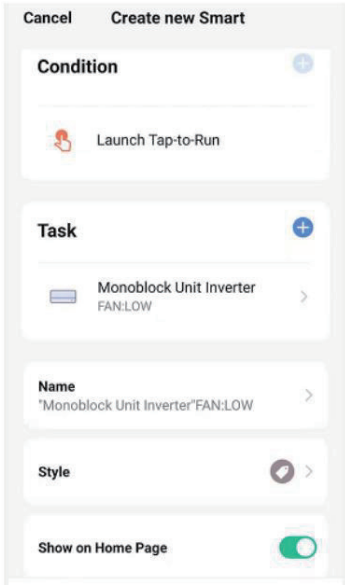
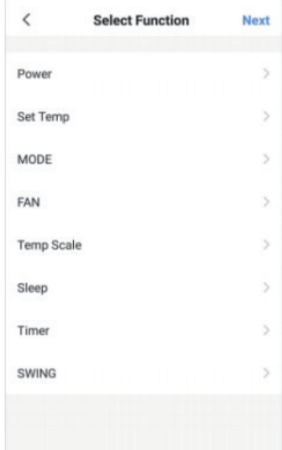
	<p>4. Press the arrow next to “Name” to input the name for your Scene</p> <p>Show on Home Page: Leave this on if you require the scene to be displayed as a button on the Home Screen</p> <p>Press the Blue Plus to add the action required. Then select the air conditioner from the list of devices.</p>	<p>5. Chose the function, set the value for the function, and then press the arrow button in the top left corner, to return to the previous screen.</p> 
<p>6. Once all the functions required have been added, press the Save button in the top right corner to finalise and save your new Scene.</p>		

## AUTOMATION

Automation allows an automatic action to be set up for the device. This can be triggered by the Time, indoor temperature, humidity of the room, weather conditions, and a range of other influences.

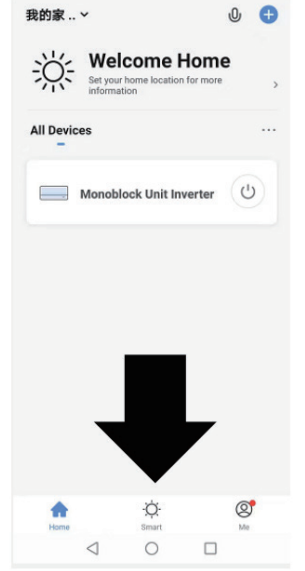
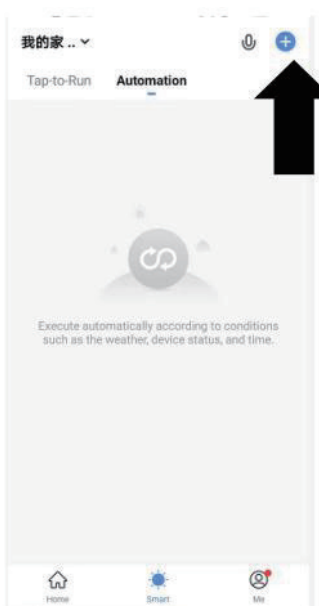
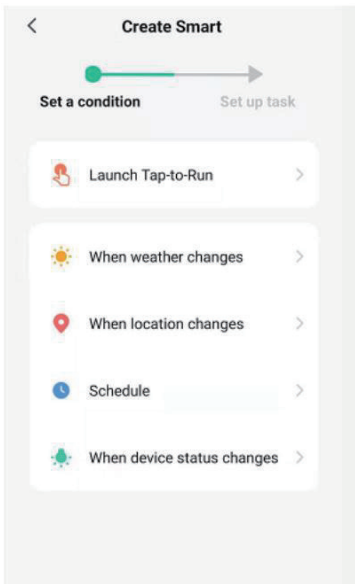
<p>1. Press on the Smart Scene tab at the bottom of the Home screen.</p> 	<p>2. Press on the Plus in the top right corner to add a smart scene.</p> 	<p>3. Press on the Launch Tap-to-Run to create a new Scene.</p> 
--------------------------------------------------------------------------------------------------------------------------------------------------------------	---------------------------------------------------------------------------------------------------------------------------------------------------------------	-------------------------------------------------------------------------------------------------------------------------------------------------------

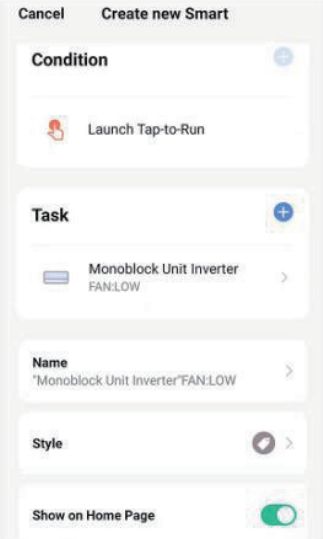
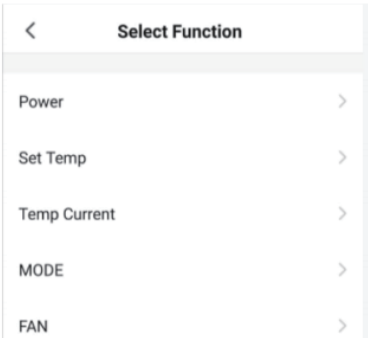
	<p>4. Setup is very similar to the scene setup on the previous page, and includes an extra section for specifying a trigger for the scene to start.</p> <p>Press the arrow next to “Name” to input the name for your Scene</p> <p>Show on Home Page: Leave this on if you require the scene to be displayed as a button on the Home Screen</p> <p>Press the Blue Plus to add the action required. Then select the air conditioner from the list of devices.</p>	<p>5. Chose the function, set the value for the function, and then press the arrow button in the top left corner, to return to the previous screen.</p>
<p>6. Chose the function, and then press the arrow button in the top left corner, to return to the previous screen.</p>		

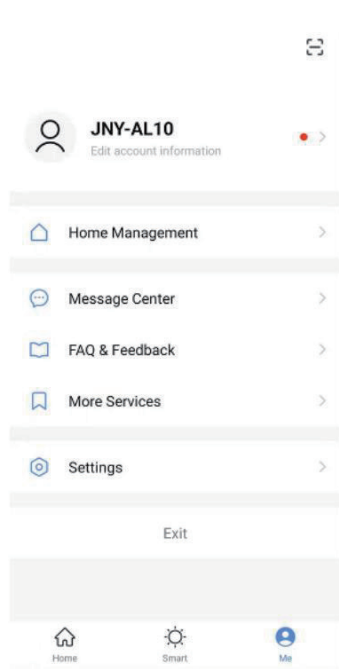

**ME**

The profile tab gives you the option to edit both your detail, and use the added features of the unit.

**CHANGING THE NAME OF YOUR DEVICE**

When in any of the device screens further settings for the device can be accessed, by pressing on the three dots in the top right hand corner. The top option within this allows you to change the name of the device to something relevant to the use of the product, such as “Living Room Air Conditioner”. Within the menu, you also have the option of setting up a pattern lock or change your password.

**DEVICE SHARING**

This allows you to share access to the controls of your air conditioner with friends and family.

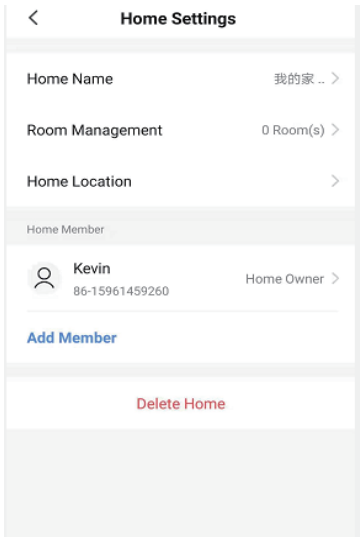

In page “Home Management”, select “My home”, you could “Add Member” there to share access to the controls of your air conditioner with friends and family, pls refer to the left picture.

## INTEGRATION

This allows the unit to be integrated with your favourite home automation hardware such as Google Home and the Amazon Echo.

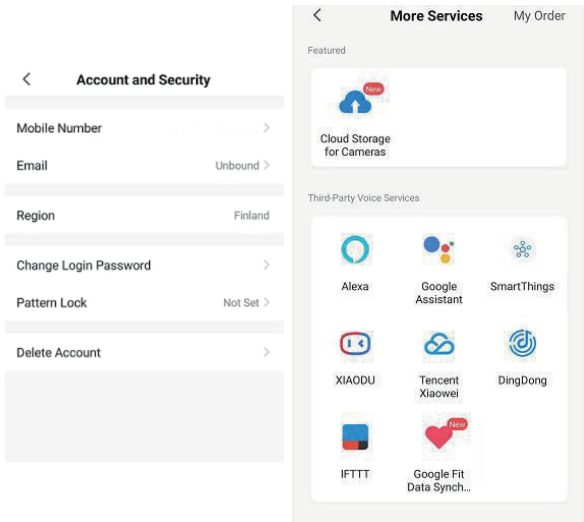

Select “More Services”, you could integrate with third-party voice services, pls refer to the left picture.

## TROUBLESHOOTING

Do not repair or disassemble the air conditioning. Unqualified repair will invalidate the warranty and may lead to failure, causing injuries and property damage. Only use it as directed in this user manual and only perform operations advised here.

Problem	Reasons	Solutions
The air conditioner does not work	There is no electricity.	Check the unit is plugged in, and the socket is working normally.
	The ambient temperature is too low or too high.	Only use to use the machine with a room temperature between 7 and 35°C.
	In cooling mode, the room temperature is lower than the desired temperature; in heating mode, the room temperature is higher than the desired temperature.	Adjust the desired room temperature.



	In dehumidification (dry) mode, the ambient temperature is low.	Ensure that the room temperature is above 17°C for dry mode.
	There is direct sunlight.	Use curtains to reduce heat from the sun.
The cooling or heating effect is poor	Doors or windows are open; there are a lot of people; or in cooling mode, there are other sources of heat (e.g. fridges)	Close doors and windows; increase air conditioning power
	The filters screen is dirty.	Clean or replace the filter screen.
	The air inlet or outlet is blocked.	Clear obstructions; make sure the unit is installed as per the instructions
The air conditioner is leaking	The unit is not straight	Use a spirit level to check the unit is horizontal, if not remove from the wall and Straighten.
	The drain pipe is blocked	Check the drain pipe to ensure it is not blocked or constricted.
Compressor does not work.	Overheat protection operational .	Wait for 3 minutes until the temperature is lowered, and then restart the machine.
The remote control does not work.	The remote control is not aligned with the direction of the remote-control receiver.	Let the remote control get close to the air conditioner, and make sure that the remote control directly faces to the direction of the remote-control receiver.
	Batteries poor.	Replace batteries.

**If problems not listed in the table occur or recommended solutions do not work, please contact the service centre.**

## **ERROR CODES**

<b>Fault Code</b>	<b>Fault Description</b>	<b>Fault Code</b>	<b>Fault Description</b>
F1	Compressor IPM error	P8	Zero-crossing fault detection
F2	PFC/IPM error	PA	Return air sensor temperature abnormal protection
F3	Compressor start error	PC	Coil tube overload protection(outdoor)
F4	Compressor running out of step	PE	Abnormal refrigerant circulation
F5	Location detection loop failure	PH	Exhaust temperature protection
F6	PCB communication error	E0	Sensor on suction pipe error
F7	Coil sensor error (outdoor)	E1	Temperature sensor error
F8	Sensor on suction pipe error	E2	Sensor error on indoor coil tube
FA	Phase current over current protection	E3	DC fan Feedback failure
FE	EE error (outdoor)	E4	Communication error
FL	Water-full protection	E5	Water-splash motor error
P1	Over-heat protection on top of compressor	E6	Temperature sensor error(outdoor)
P2	Dc bus voltage Under voltage protection	E7	Fan motor error(outdoor)
P3	AC Input voltage protection	E8	Fan feedback fault
P4	AC over-current protection	EE	EE error
P5	AC under voltage protection	EA	Reversing fault of four-way valve
P6	Coil tube overload protection	Eb	Fluoride deficiency protection
P7	Defrost protection on coil tube		

## CONVENTIONAL WARRANTY

Dear Customer,

Thank you for purchasing a Diloc brand product and we are sure you will be satisfied with it. We recommend that you carefully read and keep the use and maintenance manual present in each product.

### Conventional warranty

Hereby, Naicon srl guarantees the product from any material or manufacturing defect for a period of 24 months and covers only the spare parts. The compressor is guaranteed for 60 months.

If during the warranty period material or manufacturing defects are found, the Naicon srl affiliates, the Authorized assistance or authorized dealers will repair or (at the discretion of Naicon srl) replace the product or its defective components, in the terms and conditions indicated below, without any charge for the costs of labor or spare parts.

Naicon srl reserves the right (in its sole discretion) to replace the components of defective products or low-cost products with assembled parts or new or overhauled products.

Naicon srl does not extend this conventional warranty to UNAUTHORIZED dealers and to those products installed by unqualified personnel (e.g. without FGAS license).

### Conditions.

1. This warranty will only be valid if the defective product will be presented together with the sales invoice, sales receipt or certificate from the dealer (indicating the date of purchase, the type of product and the name of the dealer).

Naicon srl reserves the right to refuse warranty work in the absence of the aforementioned documents or in the event that the information contained therein is incomplete or illegible.

2. This warranty does not cover costs and / or any damage and / or defects resulting from modifications or adaptations made

to the product, without prior written authorization issued by Naicon, in order to conform it to technical or technical standards national or local security in force in countries other than those for which the product was originally designed and manufactured.

3. This warranty will expire if the indication of the model or serial number shown on the product is been modified, canceled, removed or otherwise rendered illegible.

4. The guarantee does not include:

- a. Periodic maintenance and repair or replacement of parts subject to normal wear and tear
- b. Any adaptation or modification made to the products without prior written authorization from Naicon for enhance performance compared to those described in the use and maintenance manual;
- c. All costs of leaving the technical staff and any transport from the customer's home to Naicon srl, or to the laboratory the Assistance Center and vice versa, as well as all related risks;
- d. Damages resulting from:

- Improper use, including but not limited to: (a) the use of the product for purposes other than those envisaged or failure to comply with Diloc instructions on the correct use and maintenance of the product, (b) installation or use of the product not compliant with the technical or safety standards in force in the country in which it is used;

- Repair interventions by unauthorized personnel or by the Customer himself;

- Incidental events, lightning, floods, fires, incorrect ventilation or other causes not attributable to Diloc;

- Defects in the systems or equipment to which the product had been connected.

5. This warranty does not affect the rights of the buyer established by the applicable national laws in force, nor the rights of the customer towards the retailer deriving from the sales contract.

Naicon SRL

Naicon Srl



## **INFORMATION FOR USERS**

**In accordance with European Directive 2012/19/UE on electric and electronic equipment waste disposal.**



1. The barred symbol of the rubbish bin shown on the equipment indicates that, at the end of its useful life, the product must be collected separately from waste.
2. Therefore, any products that have reached the end of their useful life must be given to waste disposal centres specialising in separate collection of waste electrical and electronic equipment, or given back to the retailer at the time of purchasing new similar equipment, on a one for one basis.
3. The adequate separate collection for the subsequent start-up of the equipment sent to be recycle,treated and disposal of in an environmentally compatible way contributes to preventing possible negative effects on the environment and health and optimises the recycling and reuse of components making up the apparatus.
4. Abusive disposal of the product by the user involves application of the administrative sanctions according to the laws in force.



Naicon srl Via il Caravaggio, 25 Trecella I 20060 Pozzuolo Martesana - Milano (Italy)  
Tel. +39 02 95.003.1 Fax +39 02 95.003.313 [www.naicon.com](http://www.naicon.com) e-mail: [naicon@naicon.com](mailto:naicon@naicon.com)

Made in P.R.C

